

**EN EL FONDS
I EN LA
FORMA:
LA CULTURA
I LA MILLORA
DEL MÓN**

**Ana Villagordo
5 novembre 2020**



Ana Villagordo



BLOC 0

QUÈ ÉS UNA AMBIENTÒLOGA?

*La necessitat d'integrar una
visió sistèmica del món que
ens envolta*



BLOC 0

10. ÁMBITOS Y LÍNEAS DE ACCIÓN

el bienestar de la ciudadanía
las personas primero

la mejora de la eficiencia de los edificios
empezar por casa

la transformación del espacio público en un entorno saludable, biodiverso, eficiente e inclusivo
transformar el espacio común

el desacoplamiento entre el crecimiento económico y la calidad de vida de las personas, con una visión circular que aproveche los recursos al máximo y evita generar residuos y emisiones
economía climática

y la complicidad de una ciudadanía informada, crítica, proactiva, organizada y empoderada
construcción colectiva

PLAN CLIMA

El Plan Clima se estructura en cinco ámbitos de actuación y dieciocho líneas de acción. Los ámbitos de actuación responden a los grandes ejes sobre los que el plan quiere incidir de manera directa y transversal. Cada uno de estos ámbitos de actuación tiene unos objetivos cuantitativos que permitirán evaluar la evolución del plan.

			1. Cuidar de todo el mundo	2. Sin cortes	3. Prevenir el calor
				4. Edificios mejor que nuevos	5. Recuperar las azoteas
6. Planificar en clave climática	7. Mucho más verde	8. Ni una gota perdida	9. Renovables en el espacio público	10. Movernos bien	11. Conservar el mar
		12. Círculo virtuoso	13. Consumo responsable	14. Residuo cero	15. Soberanía alimentaria
		16. Acción cultural por el clima	17. Cooperación climática	18. Organicémonos	

En el fons i en la forma: la cultura i la millora del món

El paper de la cultura en la transició vers un sistema equitatiu i sostenible

BLOC 0



En el fons i en la forma: la cultura i la millora del món

El paper de la cultura en la transició vers un sistema equitatiu i sostenible

BLOC 0



En el fons i en la forma: la cultura i la millora del món

El paper de la cultura en la transició vers un sistema equitatiu i sostenible

BLOC 0

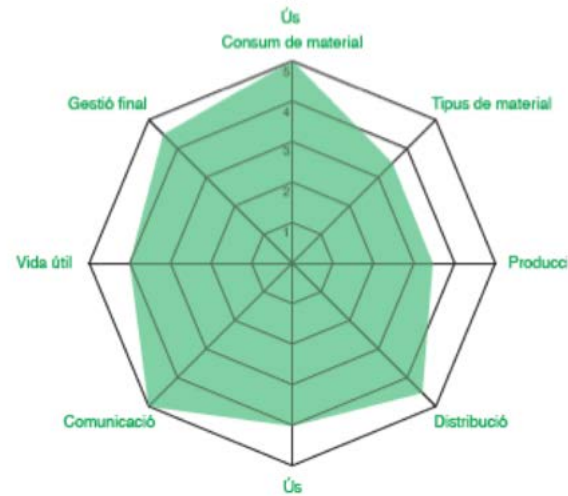
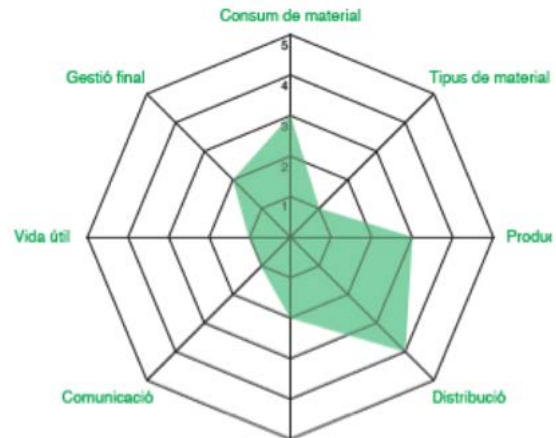

ELISAVA

Escola Universitària de Barcelona
Disseny i Enginyeria

En el fons i en la forma: la cultura i la millora del món

El paper de la cultura en la transició vers un sistema equitatiu i sostenible

BLOC 0

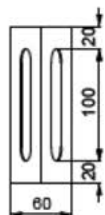
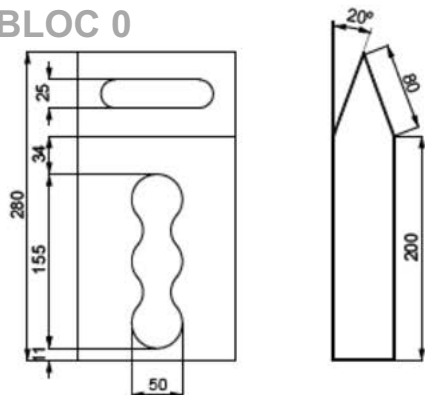

Gràfica



Envàs original

Redisseny de l'envàs



ELISAVA

Escola Universitària de Barcelona
Disseny i Enginyeria

BLOC 0

Soc una activista domèstica

La importància de l'ecologia quotidiana.



En el fons i en la forma: la cultura i la millora del món

El paper de la cultura en la transició vers un sistema equitatiu i sostenible



BLOC 0



És la primera vegada que el món de la cultura se m'apropa, directament...
Què ens passa? Per què tendim a encapsular-ho tot?

BLOC 1

LA CULTURA DE LA SOSTENIBILITAT

*Al món cultural l'interessa
tot allò que incorpori una
visió transversal, com la
sostenibilitat*

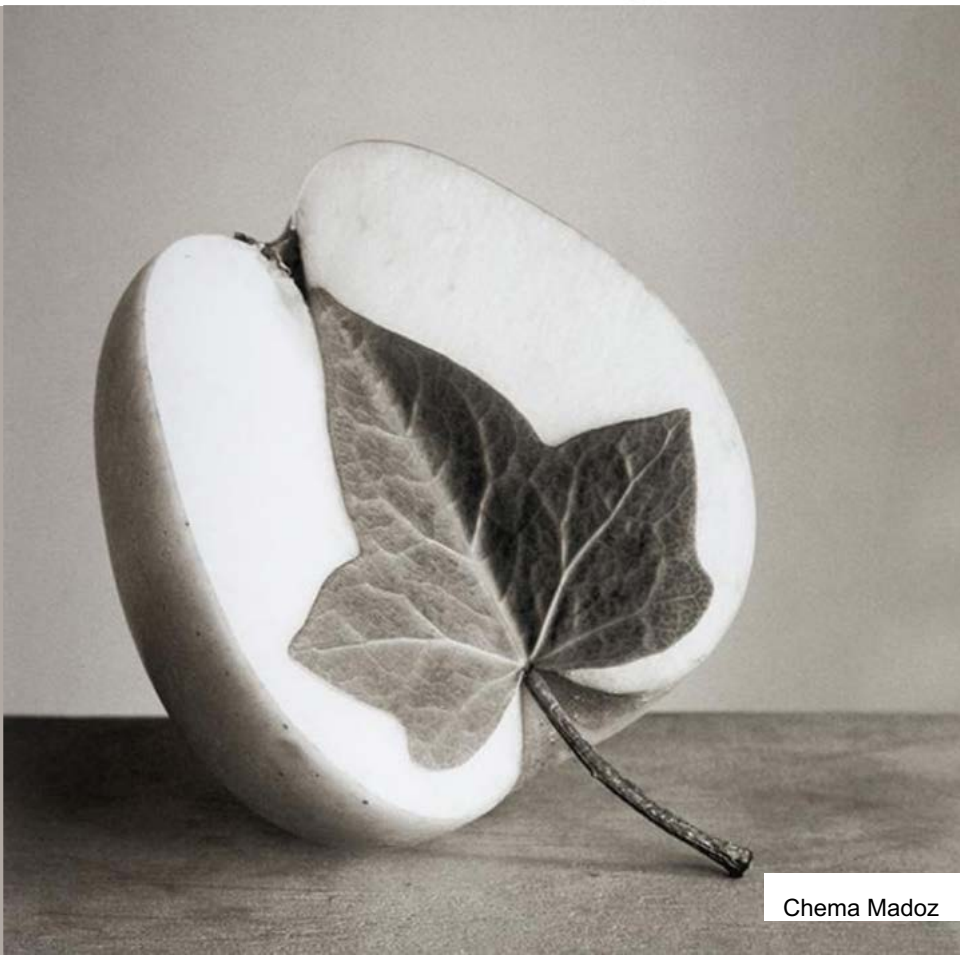

- **La cultura forma part del nostre ésser i configura la nostra identitat.**
- **Sense cultura no hi ha desenvolupament sostenible.**
- **La UNESCO garanteix que el paper de la cultura es tingui en compte en la majoria dels Objectius de Desenvolupament Sostenible (ODS), inclosos aquells que se centren en l'educació de qualitat, les ciutats sostenibles, el medi ambient, el creixement econòmic, les pautes de consum i producció sostenibles, les societats inclusives i pacífiques, la igualtat entre gèneres i la seguretat alimentària.**
- **Des del patrimoni cultural a les indústries culturals creatives, la cultura és facilitador i motor de les dimensions econòmica, social i ambiental de el desenvolupament sostenible.**

En el fons i en la forma: la cultura i la millora del món

El paper de la cultura en la transició vers un sistema equitatiu i sostenible

BLOC 1



OBJECTIUS DE DESENVOLUPAMENT SOSTENIBLE



On està la cultura?
Al 17?



En el fons i en la forma: la cultura i la millora del món

El paper de la cultura en la transició vers un sistema equitatiu i sostenible

BLOC 1



En el fons i en la forma: la cultura i la millora del món

El paper de la cultura en la transició vers un sistema equitatiu i sostenible

BLOC 1



Belongings by Huang Qingjun

En el fons i en la forma: la cultura i la millora del món

El paper de la cultura en la transició vers un sistema equitatiu i sostenible

BLOC 1

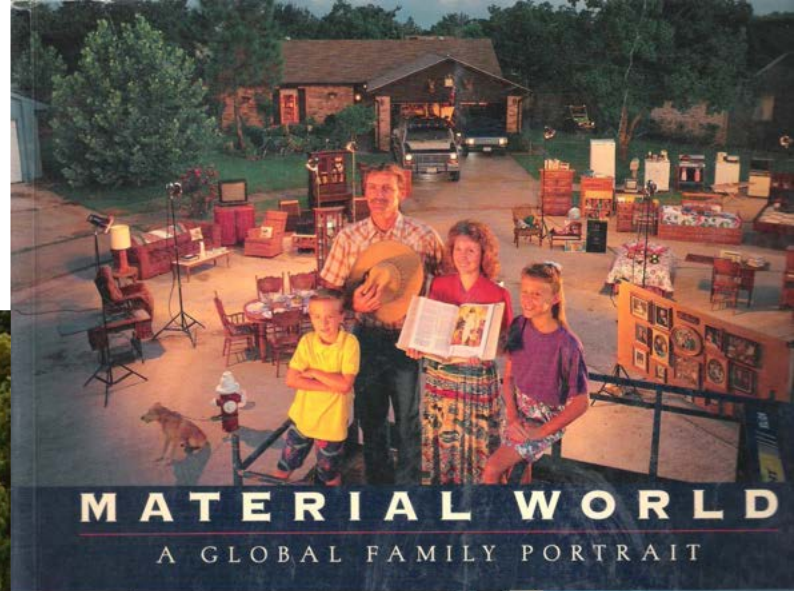

BLOC 1

Arlo, 1 mes, Londres



BLOC 1

Anna, 2 años, Tokio



En el fons i en la forma: la cultura i la millora del món

El paper de la cultura en la transició vers un sistema equitatiu i sostenible

BLOC 1

Adriana, 46 años, Phoenix (EUA)



BLOC 1

Piedad, 42 años, Madrid



En el fons i en la forma: la cultura i la millora del món

El paper de la cultura en la transició vers un sistema equitatiu i sostenible

BLOC 1

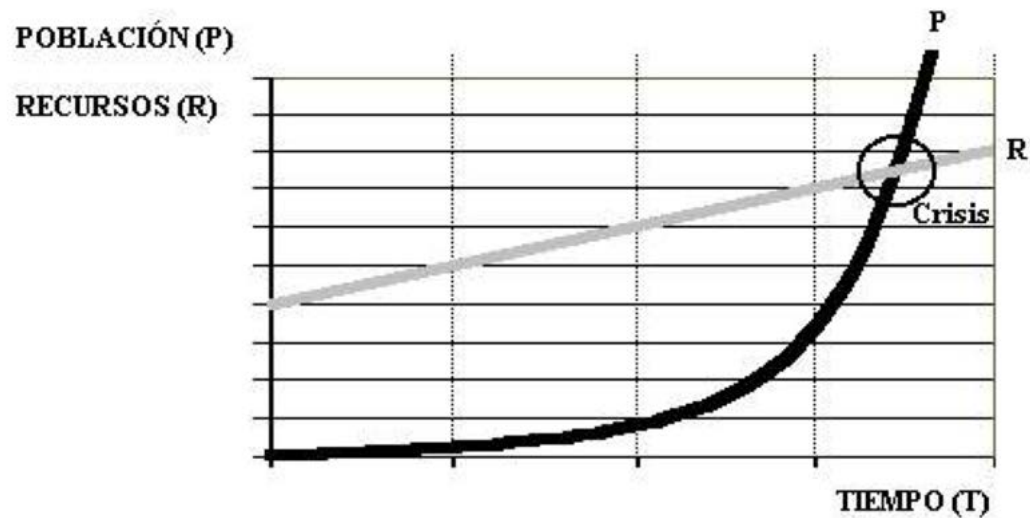

Malthus (1766-1834)

BLOC 1

Tots hem sentit a parlar del canvi climàtic...



elroto@inicia.es

L'any 2100...

- Les temperatures s'incrementaran.
- El desgel s'accelerarà i pujarà el nivell dels oceans
- S'inundaran espais costaners
- Les plantes i els animals veuran alterats els seus cicles biològics
- Moltes terres deixaran de ser aptes per a l'agricultura
- Augmentaran els desastres naturals
- Hi haurà més gana
- Els conflictes socials i econòmics incrementaran.

BLOC 1

The Economics of
Climate Change

The Stern Review

Inversió de l'1% del PIB
mundial per mitigar
efectes canvi climàtic

NICHOLAS STERN

Ens surt molt car no assumir el canvi climàtic i prendre mesures de manera vinculant.

Stern Review Report as Quietly Modified

Table 5.2 Summary costs of extreme weather events in developed countries with moderate climate change. Costs at higher temperatures could be substantially higher.

Region	Event Type	Temperature	Costs as % GDP	Notes
Global	All extreme weather events	2°C	0.5 - 1.0% (0.1%)	Based on extrapolating and increasing current 2% rise in costs each year over and above changes in wealth
USA	Hurricane	3°C	0.13% (0.06%)	Assumes a doubling of carbon dioxide leads to a 6% increase in hurricane windspeed
	Coastal Flood	1-m sea level rise	0.01 - 0.03%	Only costs of wetland loss and protection against permanent inundation
UK	Floods	3 - 4°C	0.2 - 0.4% (0.13%)	Infrastructure damage costs assuming no change in flood management to cope with rising risk
Europe	Coastal Flood	1-m sea level rise	0.01 - 0.02%	Only costs of wetland loss and protection against permanent inundation

Notes: Numbers in brackets show the costs in 2005. Temperatures are global relative to pre-industrial levels. The costs are likely to rise sharply as higher temperatures lead to even more intense extreme weather events and the risk of triggering abrupt and large-scale changes. Currently, there is little robust quantitative information for the costs at even higher temperatures (4 or 5°C), which are plausible if emissions continue to grow and feedbacks amplify the original warming effect (such as release of carbon dioxide from warming soils or release of methane from thawing permafrost).

En el fons i en la forma: la cultura i la millora del món

El paper de la cultura en la transició vers un sistema equitatiu i sostenible

BLOC 1



Fotografia de Edward Burtynsky's Oil

Combustibles fòssils

- que s'esgoten.
- que contaminen.
- que escalfen el planeta.
- que controlen la nostra economia.

En el fons i en la forma: la cultura i la millora del món

El paper de la cultura en la transició vers un sistema equitatiu i sostenible

BLOC 1

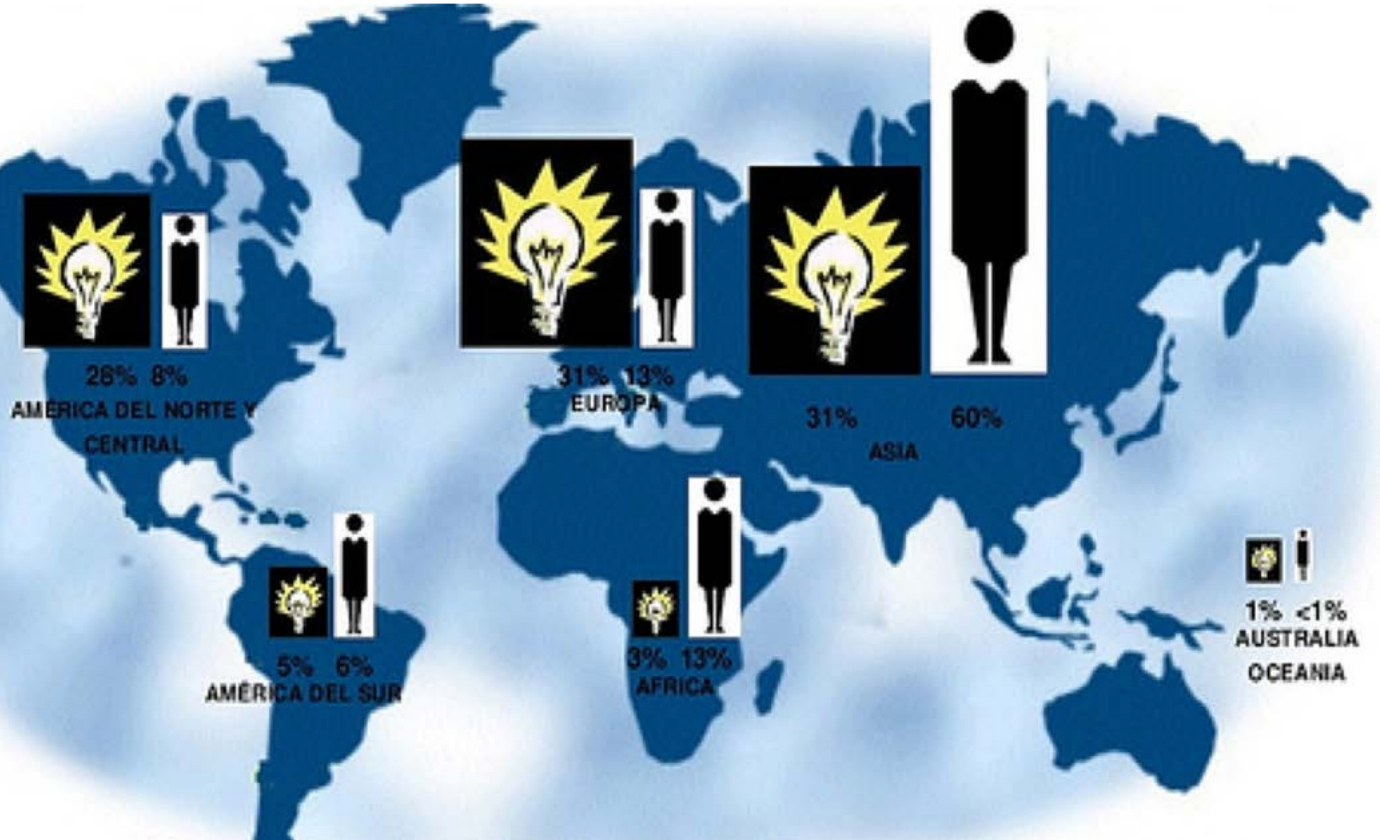

- La demanda mundial d'energia augmentarà un 40% fins el 2030.
- Actualment, el 20% de la població mundial consumeix el 80% dels recursos energètics existents.

En el fons i en la forma: la cultura i la millora del món

El paper de la cultura en la transició vers un sistema equitatiu i sostenible

BLOC 1



En el fons i en la forma: la cultura i la millora del món

El paper de la cultura en la transició vers un sistema equitatiu i sostenible

BLOC 1



Els productes que produïm estan tan transformats, que després no es poden incorporar a la natura. Com per exemple, el plàstic.

Consumim matèria, energia i aigua (recursos) dels quals un 90% esdevindran residus quasi immediatament.

BLOC 1



desapareixen en...
200 anys
ús mitjà...
12 minuts

BLOC 1

**CADA DIA
RESPIREM...
12 m³
D'AIRE**



BLOC 1

**Àrea metropolitana de
Barcelona
s'enregistren
anualment 30.000
morts relacionades
amb la polució
atmosfèrica.**



BLOC 1

Greta Thunberg:



BLOC 1

Greta Thunberg:

"Todo esto está mal. Yo no debería estar aquí arriba. Debería estar de vuelta en la escuela, al otro lado del océano. Sin embargo, ¿ustedes vienen a nosotros, los jóvenes, en busca de esperanza? ¿Cómo se atreven?"

"[...]¿Cómo se atreven a fingir que esto se pueda resolver actuando como de costumbre y con algunas soluciones técnicas?[...] Nos están fallando. Pero los jóvenes están empezando a entender su traición. Los ojos de todas las generaciones futuras están sobre ustedes. Y si eligen fallarnos, nunca los perdonaremos."

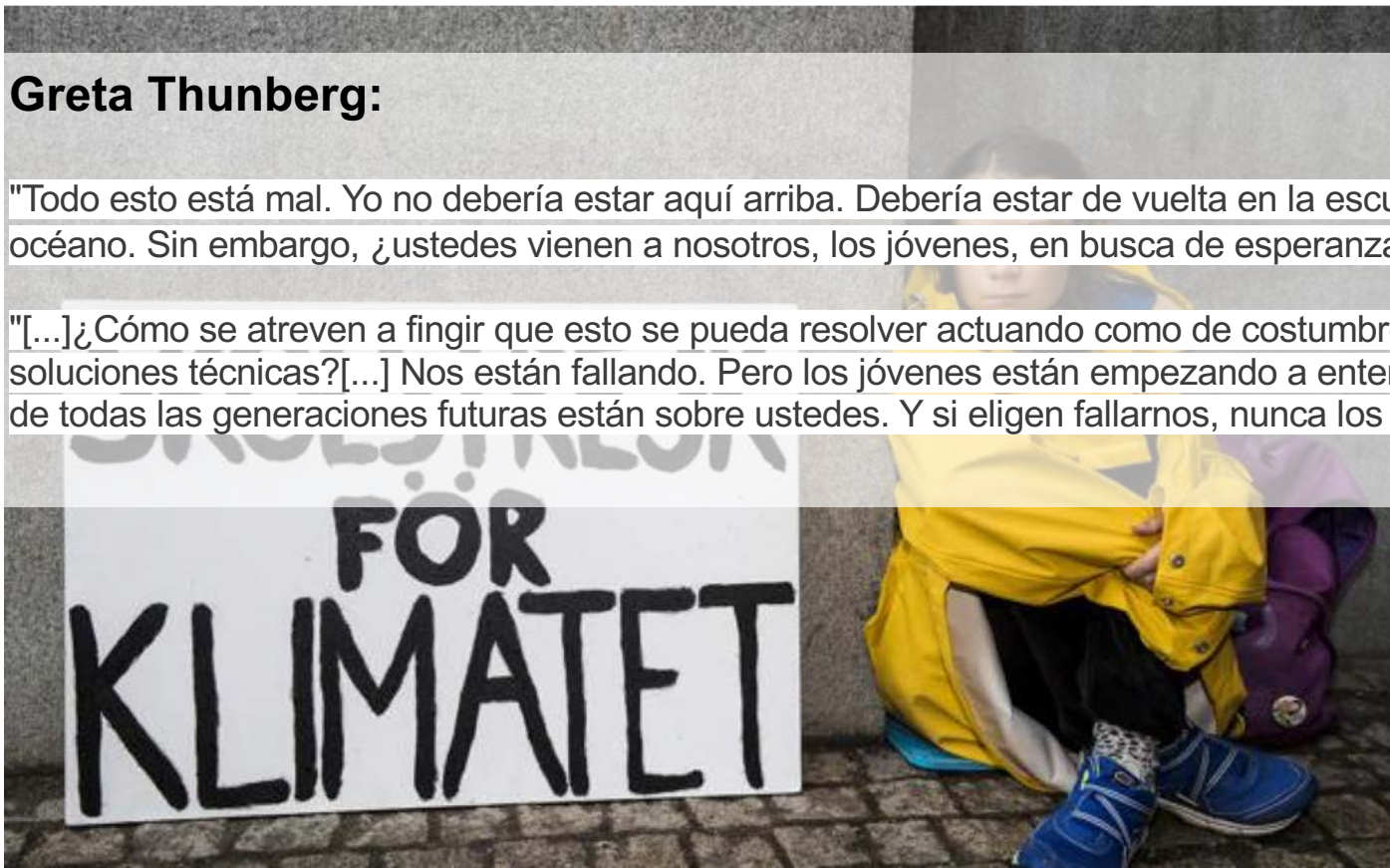

BLOC 2

EL PES DEL NÚVOL



En el fons i en la forma: la cultura i la millora del món

El paper de la cultura en la transició vers un sistema equitatiu i sostenible

BLOC 2



Internet funciona sobre un conjunt de **xarxes de computadors interconnectades**

En el fons i en la forma: la cultura i la millora del món

El paper de la cultura en la transició vers un sistema equitatiu i sostenible

BLOC 2

**Toquem el mòbil:
2.617 vegades al dia (unes 2,42 hores).**

Interactuem amb ell: 76 vegades al dia.



En el fons i en la forma: la cultura i la millora del món

El paper de la cultura en la transició vers un sistema equitatiu i sostenible

BLOC 2



Els *spam* que es generen emeten **28,5 milions de tones de CO₂**, a més d'un total de **104.000 milions d'hores per esborrar-los**. I és que resulta que el 61% dels *mails* que es reben no són essencials (un 68,8% directament són *spam*).

En el fons i en la forma: la cultura i la millora del món

El paper de la cultura en la transició vers un sistema equitatiu i sostenible



BLOC 2



Si una cerca a Internet triga més de 400 mil·lisegons, els usuaris cerquen menys o busquen alternatives. Això equival a 'obrir i tancar els ulls', i ja es considera esperar massa. La **rapidesa**, doncs, sí que importa

BLOC 2

Evolució del consum d'energia d'Internet

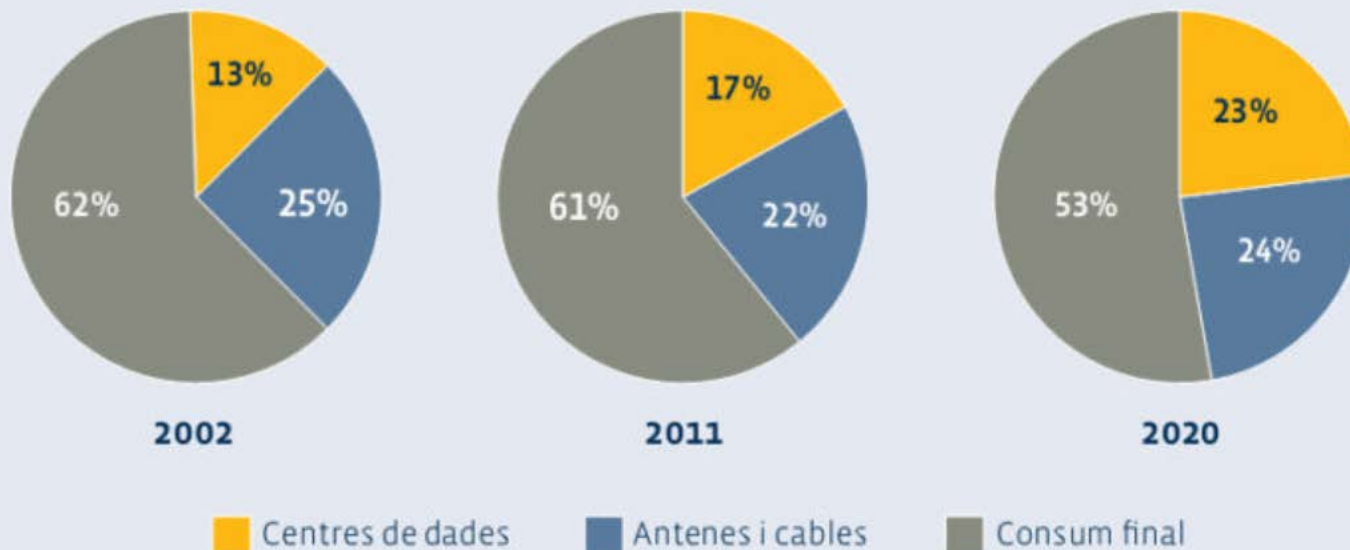

L'ús d'Internet, si tenim en compte tots els elements que el fan funcionar, suposa el **8--10% del nostre consum energètic total**. Els centres de dades representen un 1,5-2%.

Reportatge fet per a Opcions.org

Font: Greenpeace. *Clicking Clean: How Companies are creating the Green Internet?* (abril, 2014).

En el fons i en la forma: la cultura i la millora del món

El paper de la cultura en la transició vers un sistema equitatiu i sostenible

BLOC 2



De les emissions globals del sector de les TIC (l'any 2011), un **61% prové del consum final dels nostres dispositius digitals** i només un 17% prové dels molt citats *data centers*.

En el fons i en la forma: la cultura i la millora del món

El paper de la cultura en la transició vers un sistema equitatiu i sostenible



Projecció de l'increment del consum d'energia d'Internet

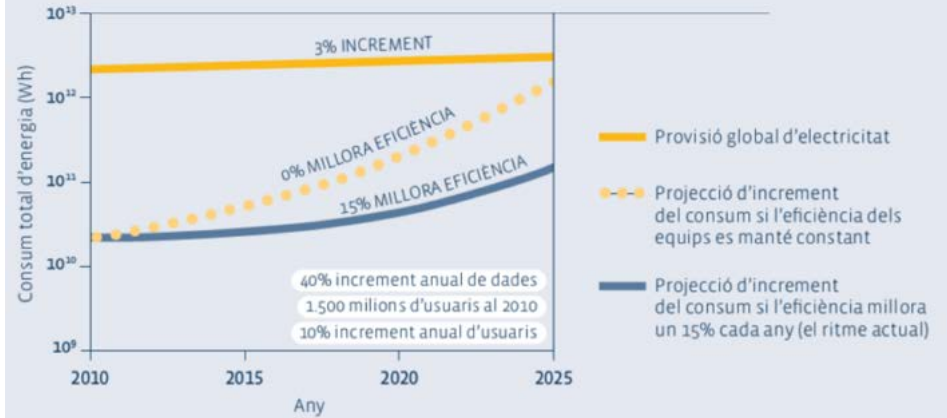

Actualment, l'eficiència energètica dels equips que intervenen en Internet creix un 15% cada any (en color blau). Però l'eficiència de tot Internet només creixeria a aquest ritme si cada any es renovessin tots els equips, cosa impensable. Per això, l'increment real de consum estarà entre la corba blava i la puntejada en groc.

Font: CEET Annual Report, 2013. Universitat de Melbourne.

Reportatge fet per a Opcions.org

Internet ajuda a millorar l'eficiència de les indústries no digitals, que encara representen el 90% del consum energètic mundial, però... Paradoxa de Jevons!

BLOC 3

(COVID-19)

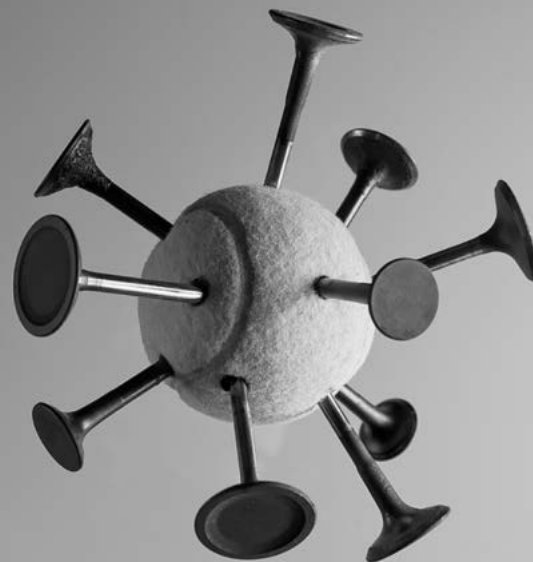

En el fons i en la forma: la cultura i la millora del món

El paper de la cultura en la transició vers un sistema equitatiu i sostenible

BLOC 3



En el fons i en la forma: la cultura i la millora del món

El paper de la cultura en la transició vers un sistema equitatiu i sostenible

BLOC 3



En el fons i en la forma: la cultura i la millora del món

El paper de la cultura en la transició vers un sistema equitatiu i sostenible

BLOC 3



En el fons i en la forma: la cultura i la millora del món

El paper de la cultura en la transició vers un sistema equitatiu i sostenible

BLOC 3



En el fons i en la forma: la cultura i la millora del món

El paper de la cultura en la transició vers un sistema equitatiu i sostenible

BLOC 3



Quino



En el fons i en la forma: la cultura i la millora del món

El paper de la cultura en la transició vers un sistema equitatiu i sostenible

BLOC 3



En el fons i en la forma: la cultura i la millora del món

El paper de la cultura en la transició vers un sistema equitatiu i sostenible

BLOC 3

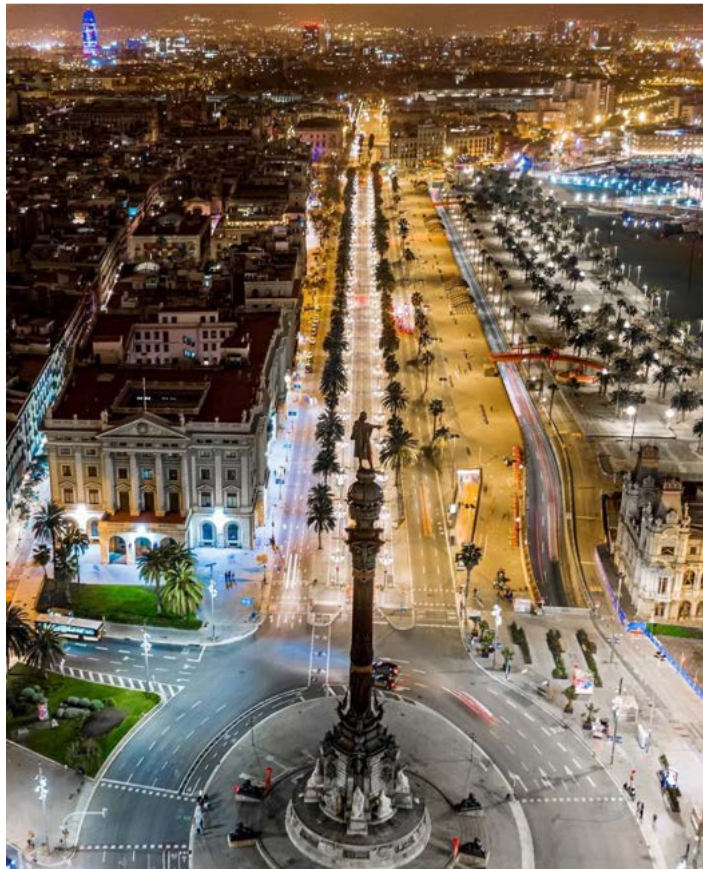

En el fons i en la forma: la cultura i la millora del món

El paper de la cultura en la transició vers un sistema equitatiu i sostenible

BLOC 3



Quino

La nostra manera actual de produir i consumir ens ha portat a una situació crítica a nivell ambiental:

- Els recursos són **finits** i més l'augment de el preu de les matèries primeres està augmentant la **tensió social**.
- S'està reduint la capacitat **regenerativa** el planeta.
- La contaminació de l'aire, de l'aigua i del sòl són persistents i ja afecten la nostra **salut**.
- S'estan malgastant **materials valuosos perduts** en incineradores o dipòsits controlats.

En el fons i en la forma: la cultura i la millora del món

El paper de la cultura en la transició vers un sistema equitatiu i sostenible

BLOC 3



Quino



BLOC 3

MARINA GARCÉS

Filòsofa

**«El control social
serà un dels
grans ganadors
de la pandèmia»**

3 abril 2020

La Marea

Lo que nos muestra de manera muy cruda la crisis de la Covid-19 es que el capitalismo global, que parece un sistema muy poderoso, se basa en grandes capas de precariedad económica, social, material, sanitaria... Es una precariedad individual y estructural, porque también afecta al estado en que se encuentran los servicios de atención pública en diferentes países del mundo. Es un sistema basado en la actividad y el crecimiento, pero cuando tiene una patología no puede detenerse, cuidarse ni cuidar de las vidas que cotidianamente expolia y explota. Tampoco las de aquellos que ha dejado al margen, como las personas mayores. Más que la fragilidad del sistema, lo que nos muestra es la desigualdad y la violencia social sobre la que funciona nuestra normalidad.

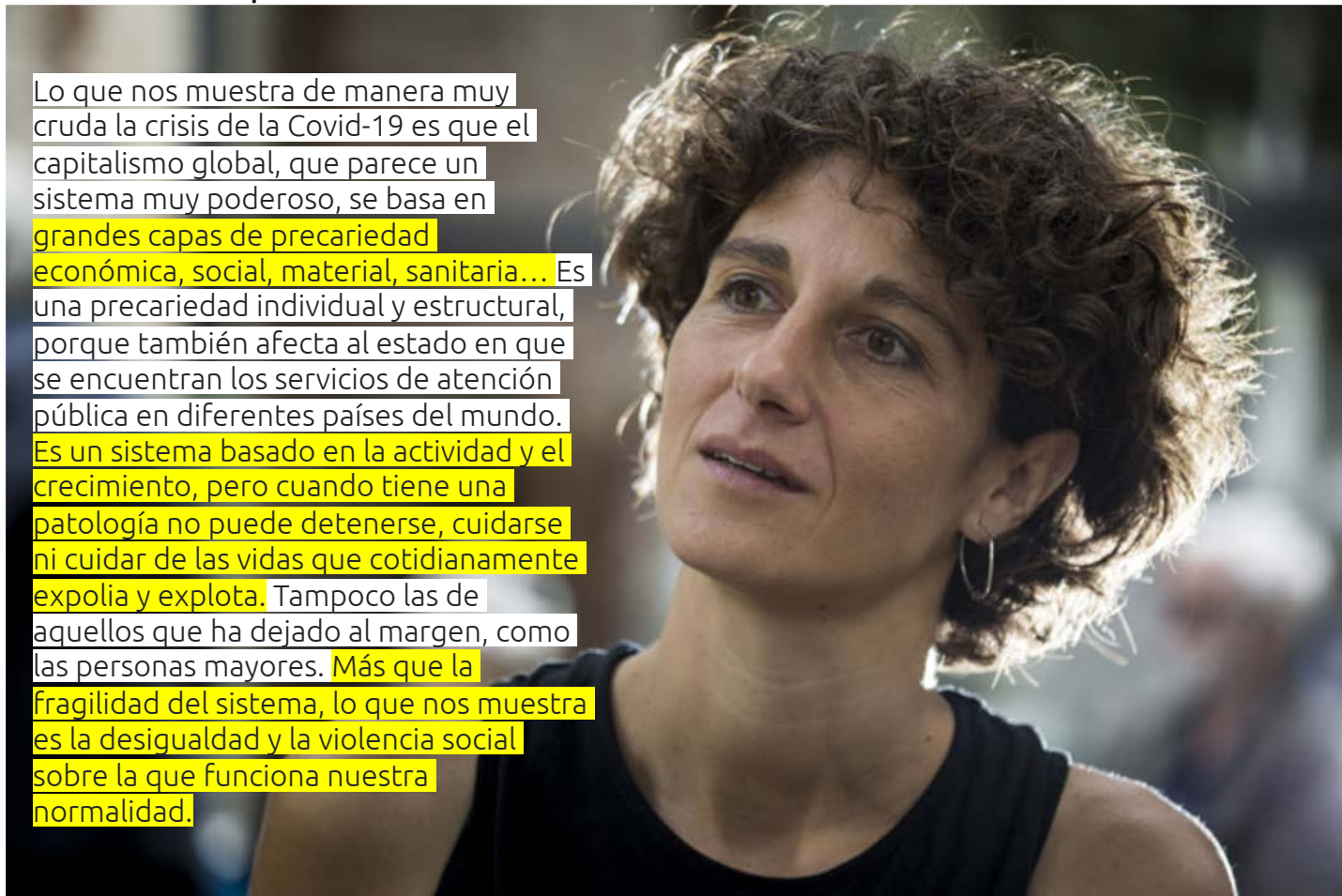

BLOC 3

**ANA
VILLAGORDO**
Ambientòloga

La dècada de la
lucidesa

Barcelona, 27 gener 2020
anavillagordo.com



Y por último, hay que plantear esta década (la del 2020-2030) como la década del 'recuperar la esencia', lo que tiene valor para nosotros: tener cosas que apreciamos, contar con el tiempo suficiente para disfrutarlas, querer y ser queridos, disfrutar de una buena salud, etc. Hacer de este mundo un lugar mejor. De hecho, lo que nos hace más felices no suele ser lo que nos está llevando a la catástrofe ambiental, social y económica. Por lo tanto, ¿por qué no recuperar valores y desprendernos de pesos innecesarios e insostenibles?

«Si todo lo que ahora mismo resulta imprescindible desapareciera; lo que nos permitiría vivir y ser felices sería un trozo de tierra, un techo bajo el cuál vivir y una comunidad con la que crecer en valores.»

BLOC 3

ANA VILLAGORDO

Ambientòloga

El coronavirus,
oportunitat
forçosa

Barcelona, 13 març 2020
anavillagordo.com

Quando el objetivo deseado es el desacoplamiento de estos factores para pasar de 'más dinero, más consumo' a 'más dinero, menos consumo, más eficiencia, más resiliencia'. Este sería el ideal buscado por los gestores de muchas ciudades, pero cuesta tanto... Cuesta mucho bajar el ritmo cuando las cosas van bien y, aún más, hacerlo de manera coordinada.

Los divulgadores ambientales hace décadas que intentamos explicar el poder de las acciones cotidianas. Cuando el ritmo diario de cada uno de nosotros baja y lo hacemos todos a la vez: la ralentización del modelo de consumo actual implica una reducción de los gases de efecto invernadero así como de otros contaminantes, así como otros beneficios ambientales que están directa e indirectamente relacionados.

BLOC 3

ANA VILLAGORDO

Ambientòloga

El coronavirus,
oportunitat
forçosa

Barcelona, 13 març 2020
anavillagordo.com

En fin, después de esta crisis tan fuerte se empezarán a dar balances económicos, seguramente, pero espero que también se hable de los balances ambientales: reducción de gases de efecto invernadero, de gases contaminantes, de consumo de recursos, de generación de residuos, etc. Balances ambientales con impacto social: menos muertes por contaminación y también por accidentes de coche, por qué no. Quizás el balance termina siendo positivo pero una crisis sanitaria como la actual nunca puede ser una buena noticia a nivel ambiental pero sí un ensayo para darnos cuenta de la fuerza que tenemos como consumidores.

Me pregunto si alguna vez seremos capaces de hacer un cambio de ritmo de manera preventiva.

En el fons i en la forma: la cultura i la millora del món

El paper de la cultura en la transició vers un sistema equitatiu i sostenible

BLOC 3

Pollutant Drops in Wuhan—and Does not Rebound

Unlike 2019, NO₂ levels in 2020 did not rise after the Chinese New Year.

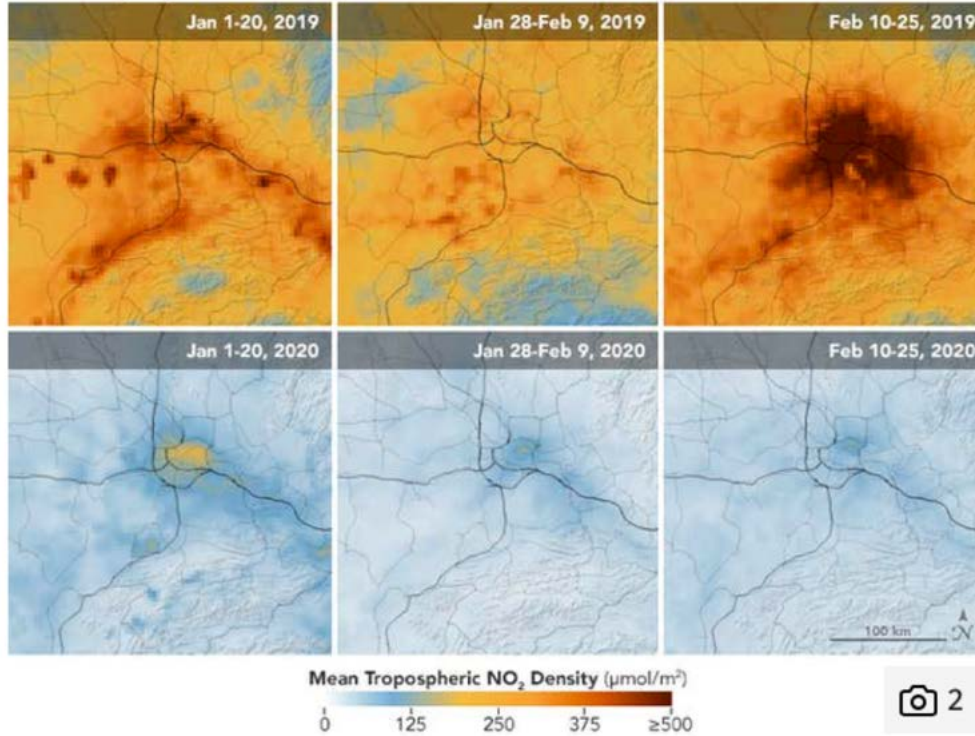

This year, pollution levels did not rise again after Chinese new year, unlike last year

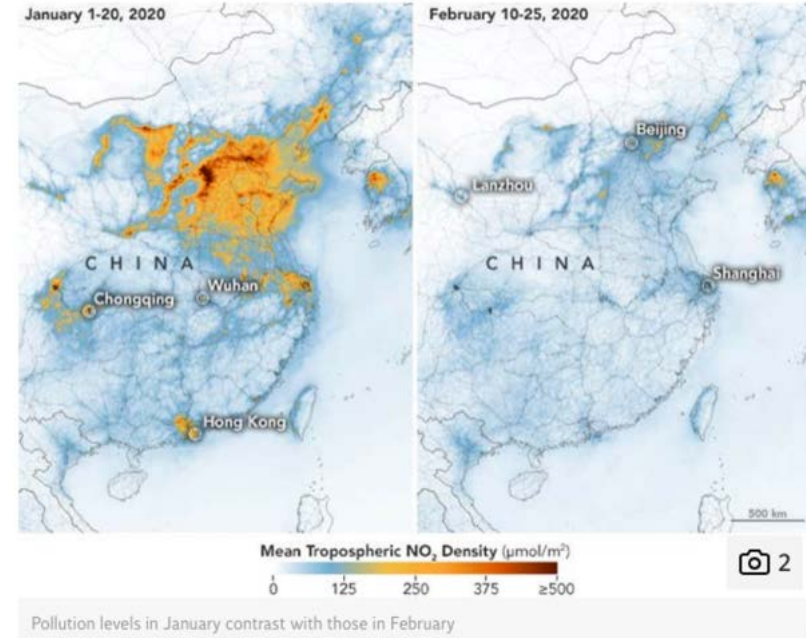

En el fons i en la forma: la cultura i la millora del món
El paper de la cultura en la transició vers un sistema equitatiu i sostenible

BLOC 3

**La contaminació del
trànsit baixa un 75% a
Barcelona i un 57% a
Madrid per la baixada
d'activitat associada a la
pandèmia del coronavirus**

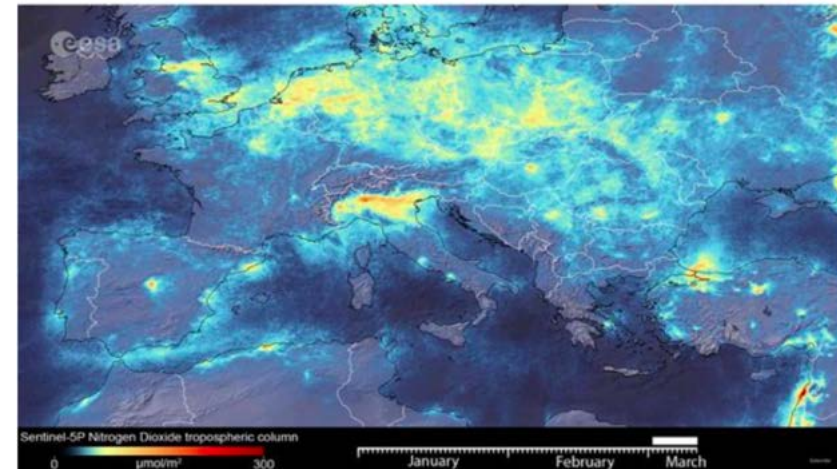
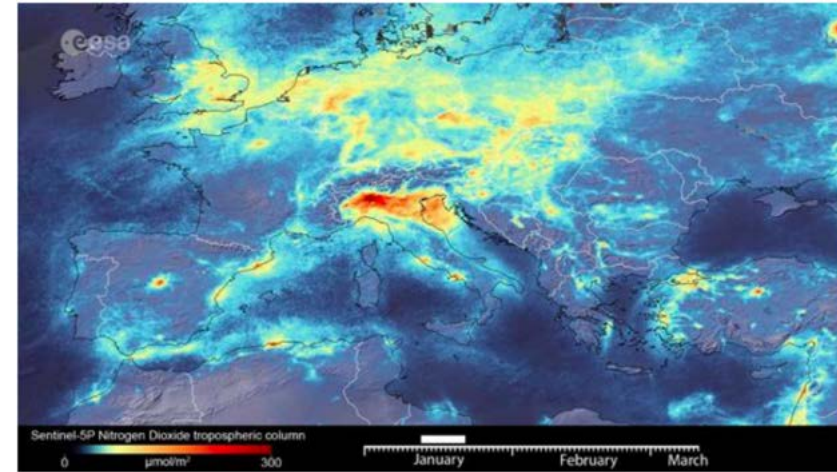

Descenso de las concentraciones de NO₂ en Europa entre enero del 2020 y el 11 de marzo, en imágenes del satélite Copernicus Sentinel-5P, en las que se aprecia el descenso acusado en el norte de Italia. (European Space Agency / Reuters)

En el fons i en la forma: la cultura i la millora del món

El paper de la cultura en la transició vers un sistema equitatiu i sostenible

BLOC 3

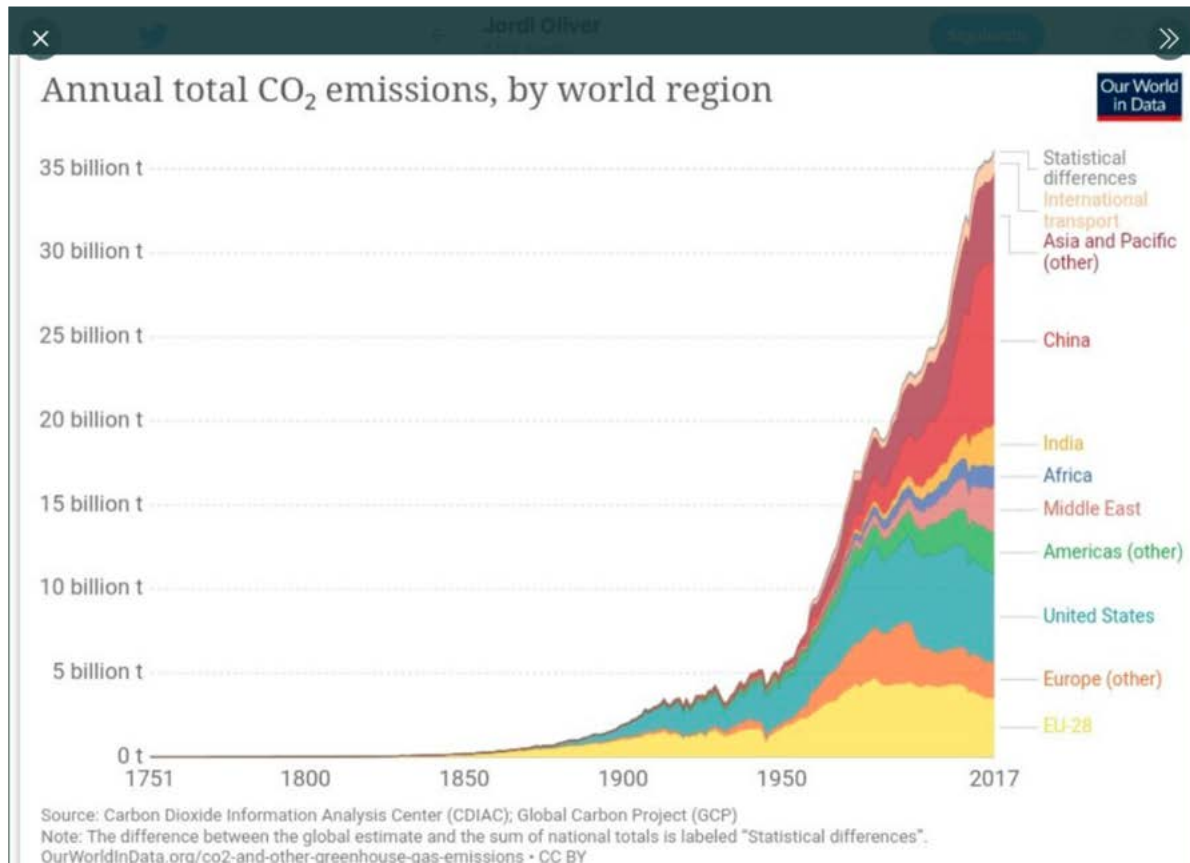

Jordi Oliver
@JordiOliverSola



Titular enganyós.
La baixada relativa de les emissions (-5% interanual) seria la més gran en 75 anys, però les emissions totals seguiran sent 7 vegades superiors que als anys 40.

Traducir Tweet



324.cat @324cat · 6 abr.

Les emissions de CO₂ podrien davallar aquest any fins a nivells mai vistos des de la Segona Guerra Mundial (-5%)
bit.ly/348C8Ru



3:01 p. m. · 6 abr. 2020 · Twitter for Android

7 Retweets 12 Me gusta



BLOC 4

NOUS SISTEMES PRODUCTIUS I DE CONSUM

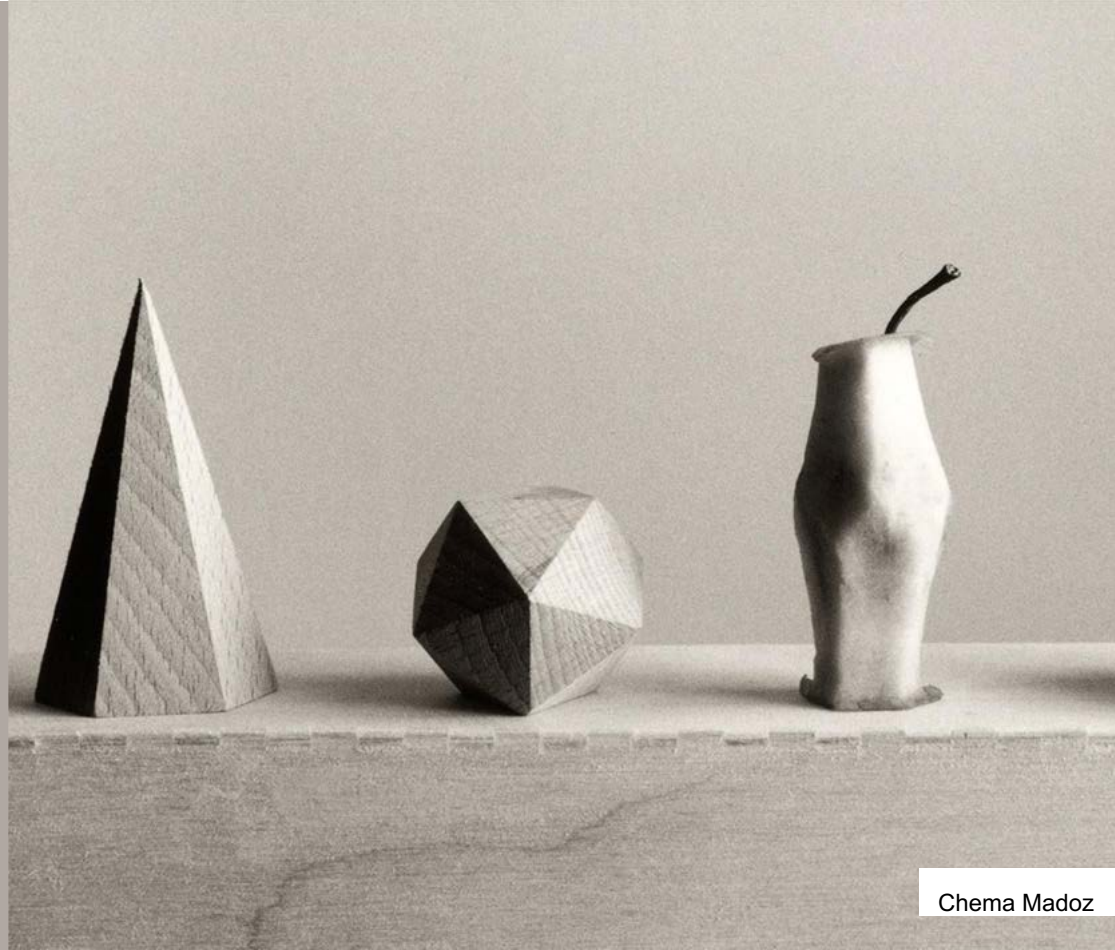

BLOC 4

LA IMPORTÀNCIA D'UNA VISIÓ CIRCULAR DEL NOSTRE SISTEMA PRODUCTIU I DE CONSUM...



BLOC 4

LA IMPORTÀNCIA D'UNA VISIÓ CIRCULAR DEL NOSTRE SISTEMA PRODUCTIU I DE CONSUM...

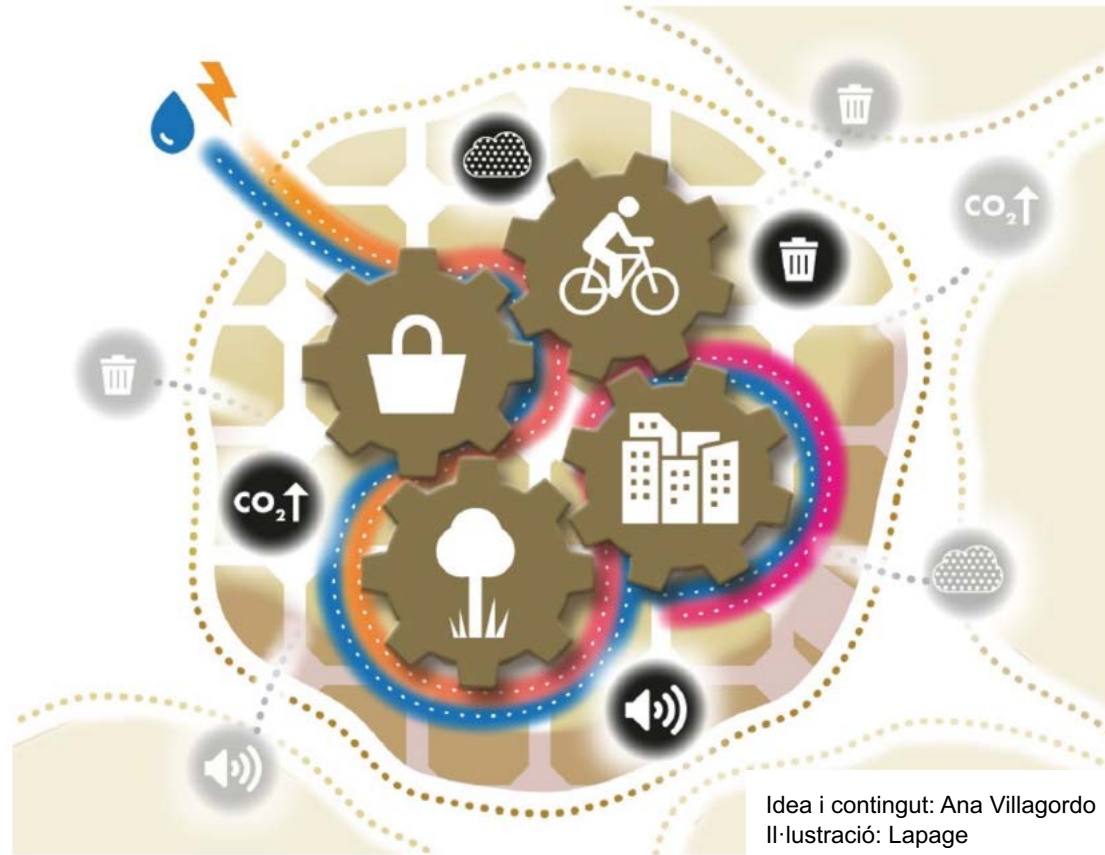

BLOC 4

**... EN EL QUE EL
RESIDU
DESAPAREGUI I
QUE IMPLIQUI UN
CANVI DE
PARADIGMA**

LINEAR ECONOMY



RECYCLING
ECONOMY



CIRCULAR
ECONOMY



En el fons i en la forma: la cultura i la millora del món

El paper de la cultura en la transició vers un sistema equitatiu i sostenible

BLOC 4

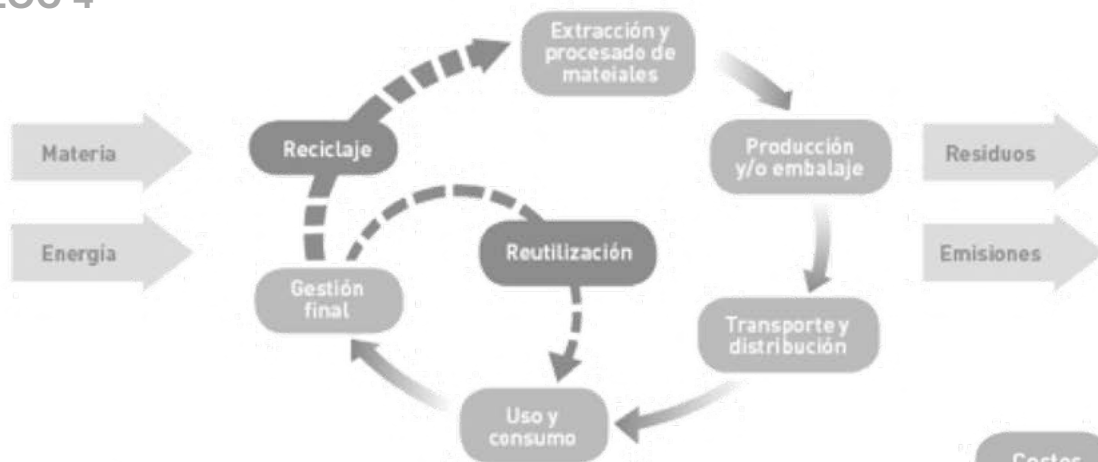

Font: ICTA (UAB)



Font: ICTA (UAB)

BLOC 4

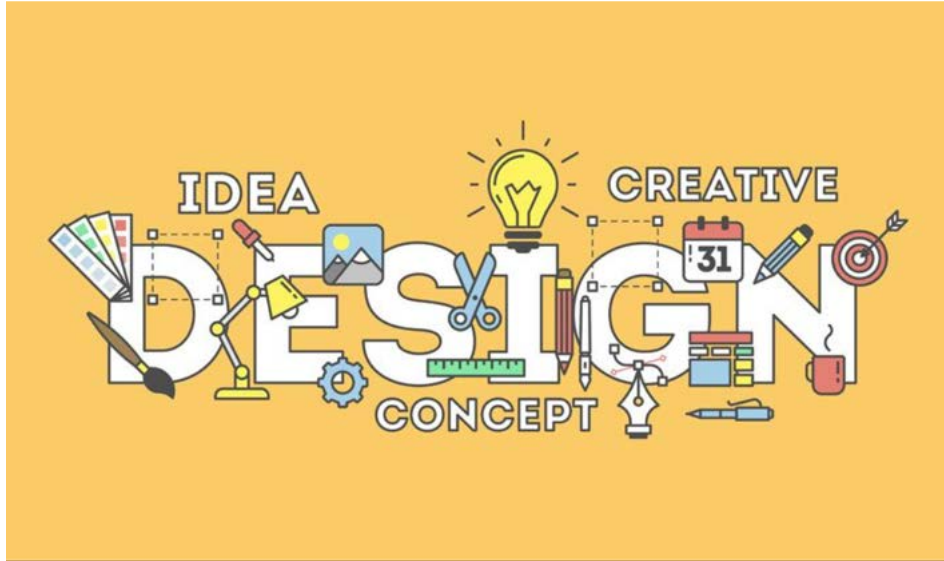

“El 70% de l’impacte ambiental dels projectes es decideix a la fase de disseny; la feina com a dissenyadors dona el poder per decidir fer un disseny més sostenible i encaminar els projectes cap a l’excel·lència.”

BLOC 4

Un 70% dels impactes ambientals dels productes es determinen durant la fase de disseny.

- La millora del **concepte** de producte: desmaterialització, eficiència, multifunció, etc.
- L'ús de **materials** menys impactants: materials reciclats i reciclables, reducció de tòxics, recursos renovables, miniaturització (reducció de pes i volum), etc.
- La **producció neta**: estalvi d'energia, ús d'energies renovables, etc.
- Les millores ambientals en la **logística** de l'empresa: reducció de el consum d'energia, redisseny de la logística, utilització de combustibles nets, etc.
- La reducció de l'impacte ambiental dels **envasos**: reducció de pes i volum, ús de materials reciclats, reutilització d'envasos, envasos reciclables, etc.
- L'ús de productes que **contaminen menys en el seu ús**: energies renovables, minimització de l'consum, durabilitat, estructura modular, atemporalitat, servitització, etc.
- La minimització de l'impacte final en la **gestió de residus**: reutilització de components o materials, productes altament reciclables, materials biodegradables, valoració energètica del rebuig, etc.

BLOC 4

MICHAEL BRAUNGART

Químic

Cal reinventar tots
els productes que
consumim.

XL Semanal. Creando Futuro.
6 març 2020

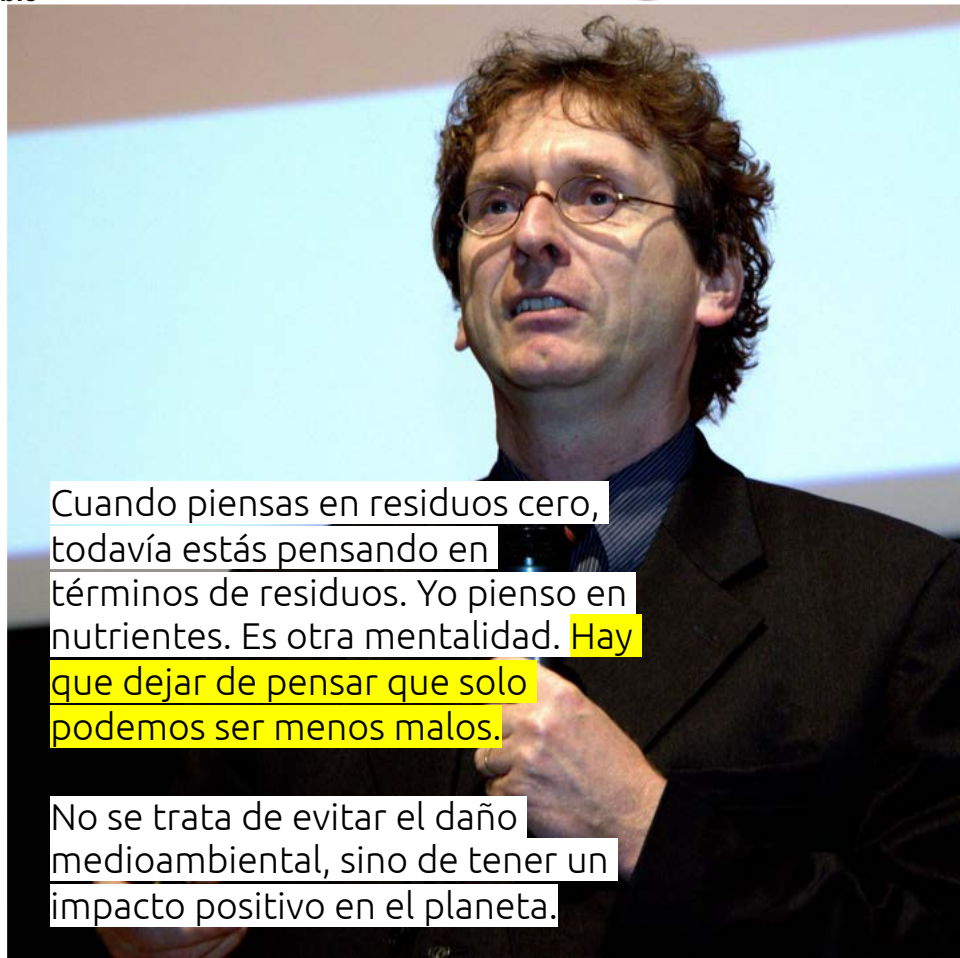

Cuando piensas en residuos cero, todavía estás pensando en términos de residuos. Yo pienso en nutrientes. Es otra mentalidad. Hay que dejar de pensar que solo podemos ser menos malos.

No se trata de evitar el daño medioambiental, sino de tener un impacto positivo en el planeta.

BLOC 4

EZIO MANZINI

Dissenyador i arquitecte

La cultura del 're-
produir'

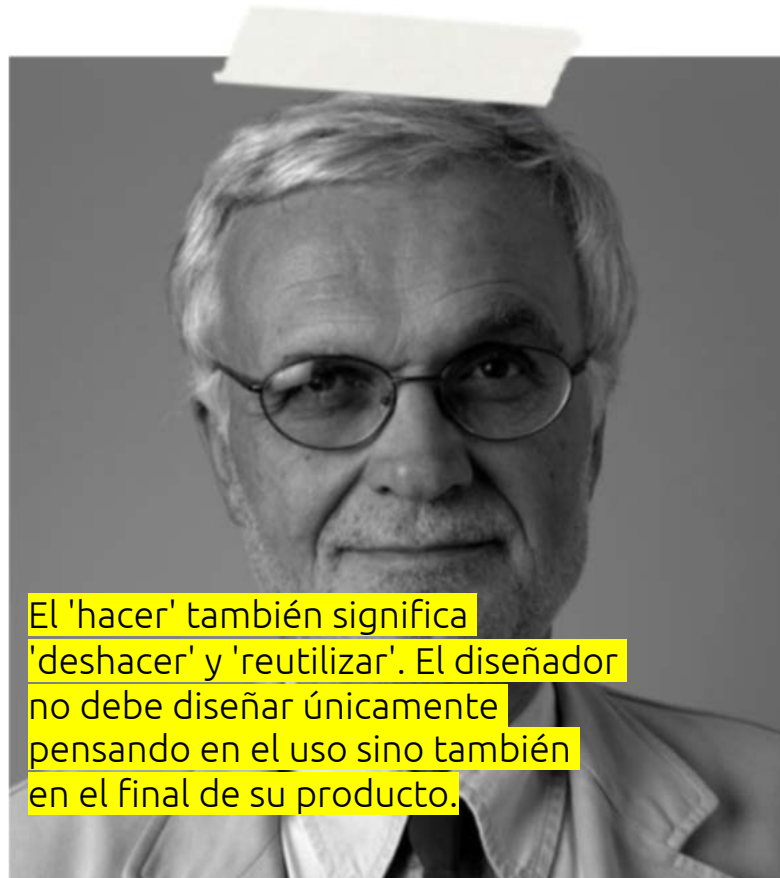

BLOC 4

EZIO MANZINI

Disenyador i arquitecte

Un **nuevo concepto de “bienestar”**

Para conseguir lo anterior es preciso entonces partir de una nueva concepción de calidad de vida, de bienestar. Herederos de la construcción moderna centrada en el consumo, **hemos concebido nuestra vida alrededor de los objetos poseídos**. Manzini nos propone construir una visión alternativa de la idea de “buena vida” alrededor de la **calidad de las experiencias significativas** que vivir implique:



*“Menos automòviles, menos productos disponibles, menos frutas exòticas son situaciones que no podrían ser aceptadas a menos que partamos de un **escenario cultural distinto al actual**: un escenario donde los autos no sean necesarios porque existen mejores opciones de movilidad; un escenario donde redescubrir el valor del cuidado de las cosas materiales y la calidad de éstas mismas, en donde podamos apreciar la sensación del paso del tiempo, el cambio de las estaciones que nos comunican las variaciones de las frutas disponibles para consumir, etc.”*

BLOC 4

REFLEXIÓ POST-CONFINAMENT

- **Un nou concepte de “benestar”:**
 - què necessitem per a ser feliços?
 - què és el que més hem trobat a faltar durant el confinament?
 - què hem deixat de consumir que realment no és necessari?
- **Una major consciència col·lectiva dels reptes ambientals i la responsabilitat individual:**
 - serem més receptius a canvis normatius i reformes fiscals que ens obliguin a utilitzar menys el cotxe, produir i consumir local, a viatjar menys, a posseir menys, a cuidar més les coses i les persones?
 - reclamarem de manera més contundent accions per part de les administracions per canviar el sistema?
- **Un empoderament com consumidors proactius (usuaris) en un nou sistema econòmic on el centre siguin les persones i no els diners:**
 - ens plantejarem més l'impacte de la nostra manera de consumir?
 - qüestionarem el sistema i recolzarem iniciatives on l'equitat i la igualtat siguin l'objectiu final?

BLOC 4

REFLEXIÓ POST-CONFINAMENT

SOCIETAT ACTUAL:

- **Dependent** energèticament.
- **Dependent** en consum d'aliments.
- Consum **accelerat** i **insostenible**.
- Sistema **injust** i **poco equitatiu**.
- **Poc saludable** (aire, agua, sòl, aliments, productes contaminats i **tòxics**).
- **Estressant** i **ruidosa**. Carrers ocupats de **vehicles a motor**.
- **Poc eficient**: més diners, més consum, més residus i emissions.
- Que **cuida poc** i que **oblida** als més vulnerables.
- **Egoista, individualista, 'hater'**.

NO RESILIENT. QUE NO S'ADAPTA i QUE REACCIONA QUAN NO HI HA MÉS REMEI.

SOCIETAT FUTURA?

- **Autosuficient** energèticament.
- **Soberana** a nivell alimentari.
- Consum **conscient** y **sostenible**.
- Sistema **just** i **equitatiu**.
- **Saludable** amb recursos i productes no tòxics.
- **Tranquil·la** i **silenciosa**. Carrers ocupats per **persones**.
- **Eficaç**, que aconsegueix desacoblar la situació econòmica del consum i les emissions associades.
- Que cuida a tot el món. Economia de las **cures** i **ecofeminista**.
- **Empàtica, solidària, 'receptiva'**.

RESILIENT. QUE S'ADAPTA I ESTÀ PREPARADA PER ALS REPTES FUTURS (QUE N'HI HAURÀ).

BLOC 5

**LA MILLOR
CULTURA ÉS
AQUELLA QUE
ES CONSUMEIX...
PERÒ COM?**

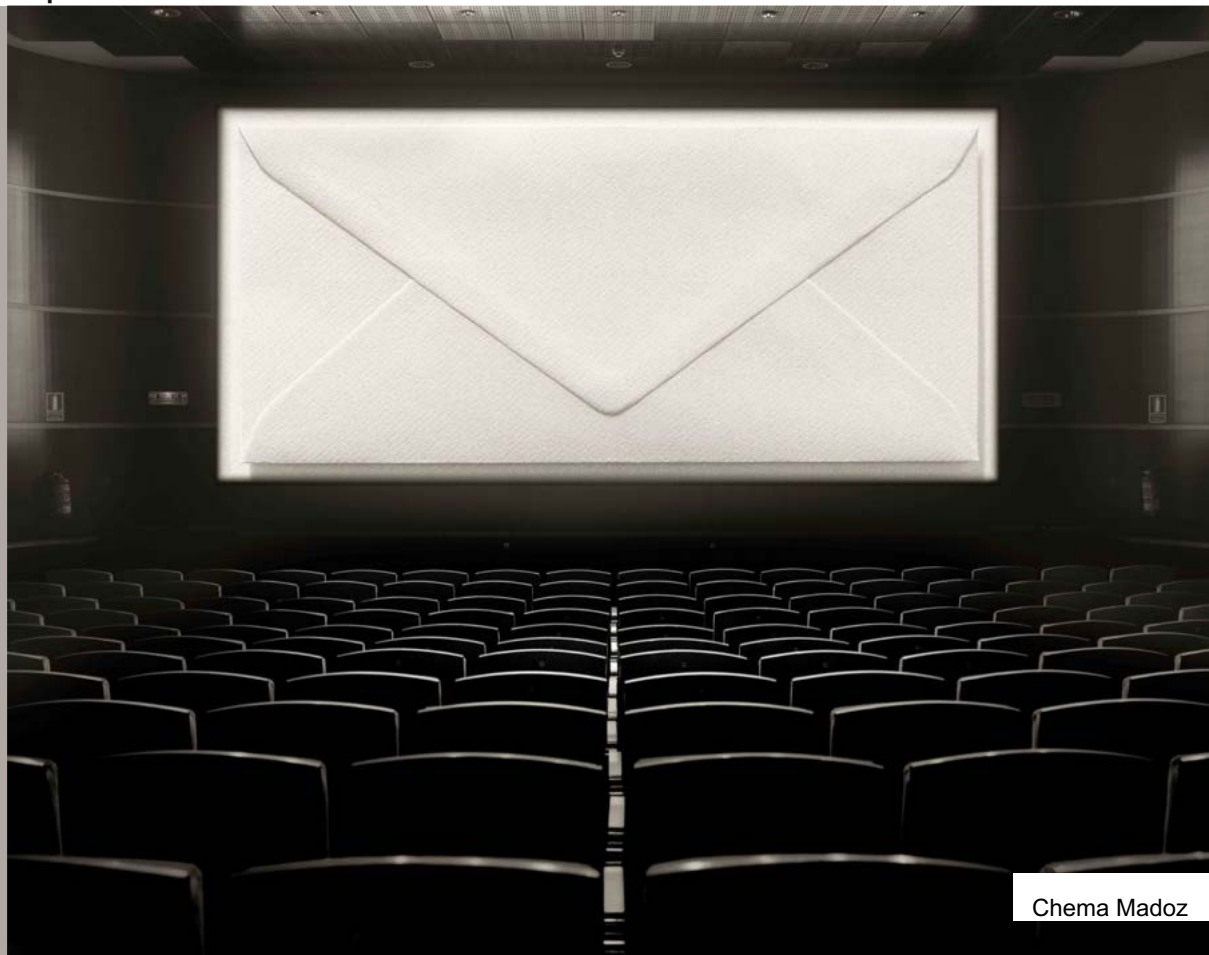

En el fons i en la forma: la cultura i la millora del món

El paper de la cultura en la transició vers un sistema equitatiu i sostenible

BLOC 5

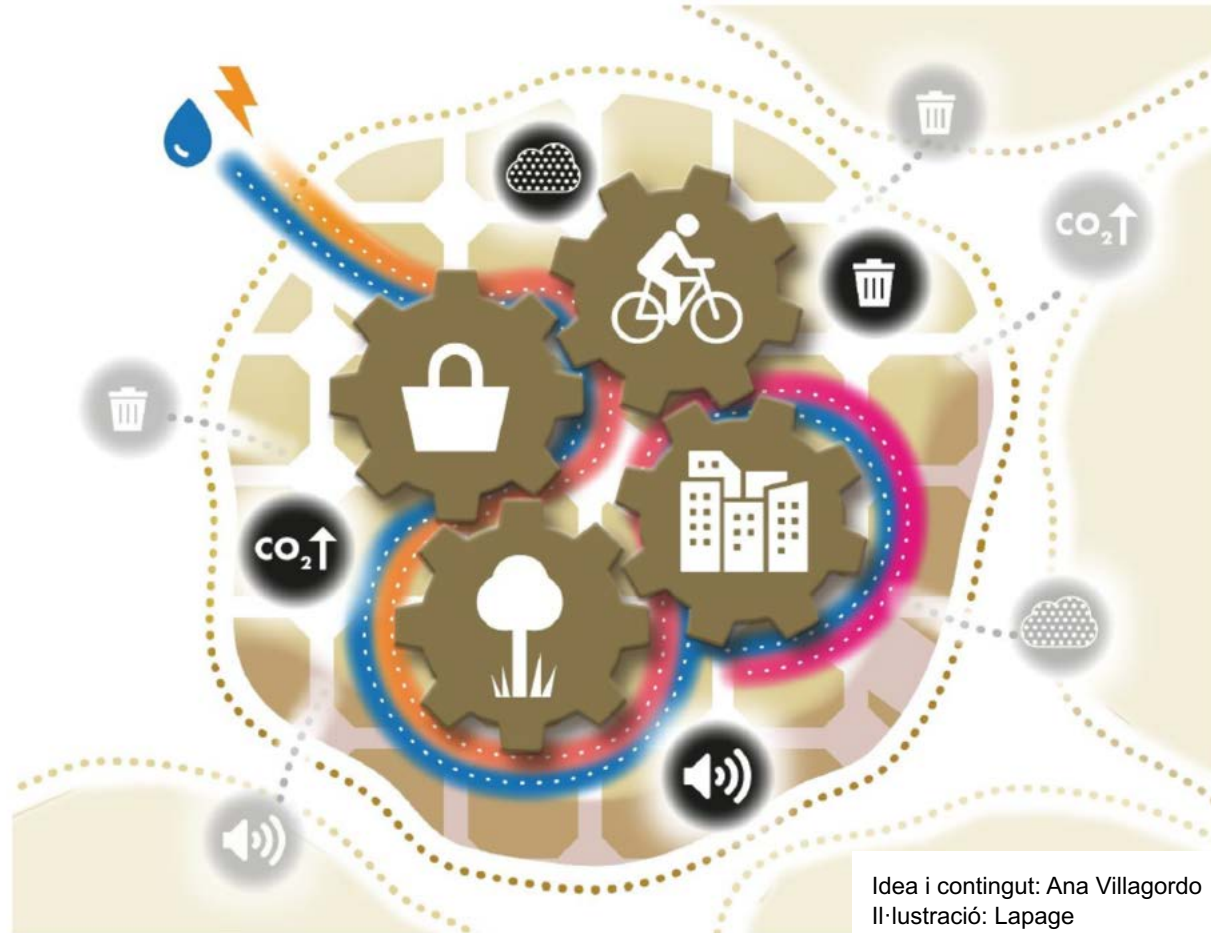

En el fons i en la forma: la cultura i la millora del món

El paper de la cultura en la transició vers un sistema equitatiu i sostenible

BLOC 5



Figura 6. Diagrama del metabolisme de un museu, considerant els vectors energia i aigua (a partir del de Farreny et al., 2012). Diagrama: J. Rieradevall, J. Oliver i R. Farreny



Font: El Museo Sostenible. L'entrada de la idea de sostenibilitat en el món dels museus en el segle XXI. Ariadna de Vilallonga Carcolé. UB, 2014.

En el fons i en la forma: la cultura i la millora del món

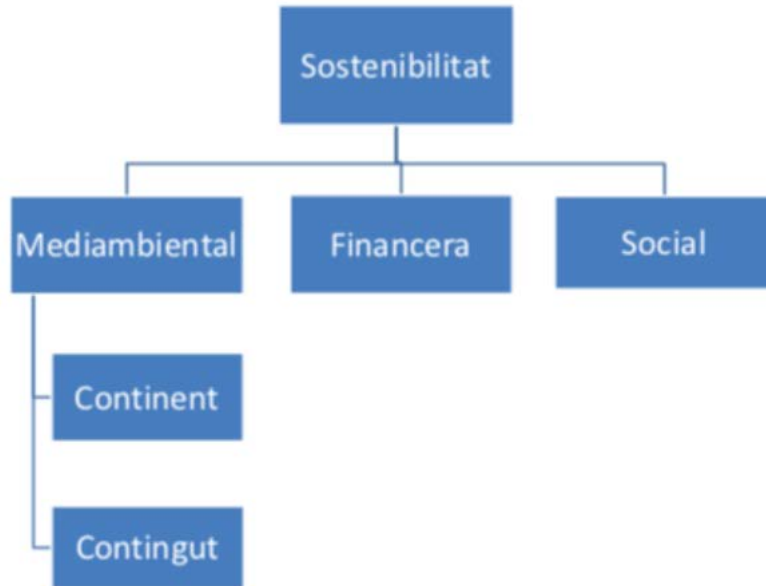
El paper de la cultura en la transició vers un sistema equitatiu i sostenible

BLOC 5



Font: Lideratge mediambiental en el sector cultural i creatiu català (Julie's Bicycle, febrer 2020).

En el fons i en la forma: la cultura i la millora del món

El paper de la cultura en la transició vers un sistema equitatiu i sostenible

BLOC 5

Font: Lideratge mediambiental en el sector cultural i creatiu català (Julie's Bicycle, febrer 2020).

	Creació i recerca	Producció	Logística i distribució	Edificis, sales i oficines	Festivals	Gires
Arts escèniques						
Música						
Editorial						
Cinema i audiovisual						
Arts visuals						
Videojoc i cultura digital						
Museus i patrimoni						
Cultura popular						
Cultura de proximitat						
Activitats multidisciplinàries						

Font: elaboració pròpia.

Nota. «Creació» és la fase d'ideació d'un contingut cultural, mentre que per «producció» s'entén la fase de materialització d'aquest contingut creatiu per aconseguir un producte cultural. En alguns sectors també es parla de recerca com un procés creatiu.

La categoria «activitats multidisciplinàries» inclou tots aquells projectes que comprenen més d'una disciplina.

1. Edificis
2. Festivals i producció
3. Creació, recerca, logística i distribució
4. Gires

En el fons i en la forma: la cultura i la millora del món

El paper de la cultura en la transició vers un sistema equitatiu i sostenible

BLOC 5

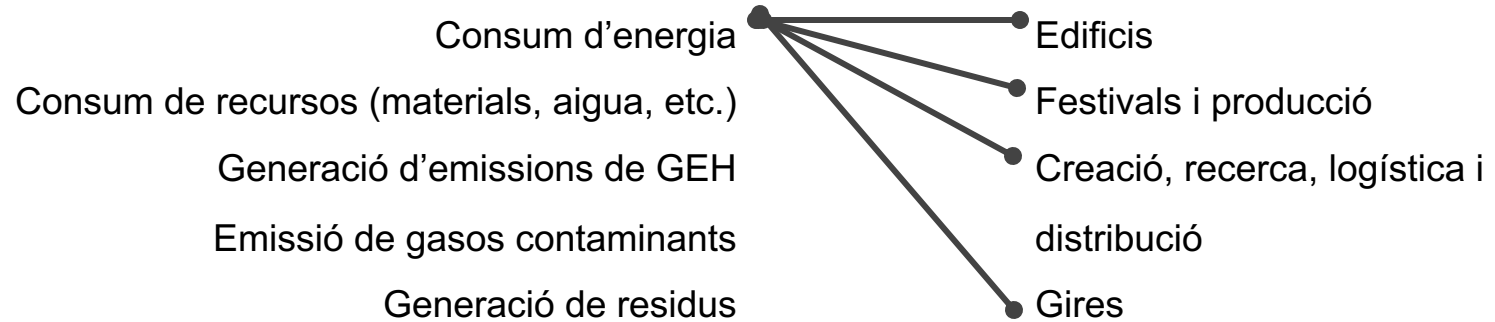

BLOC 5

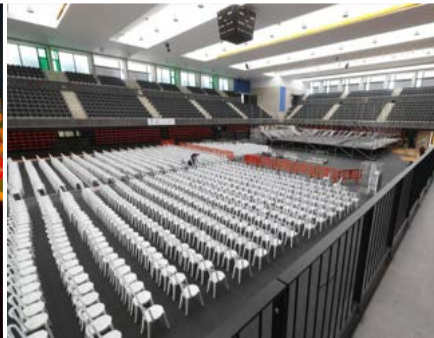
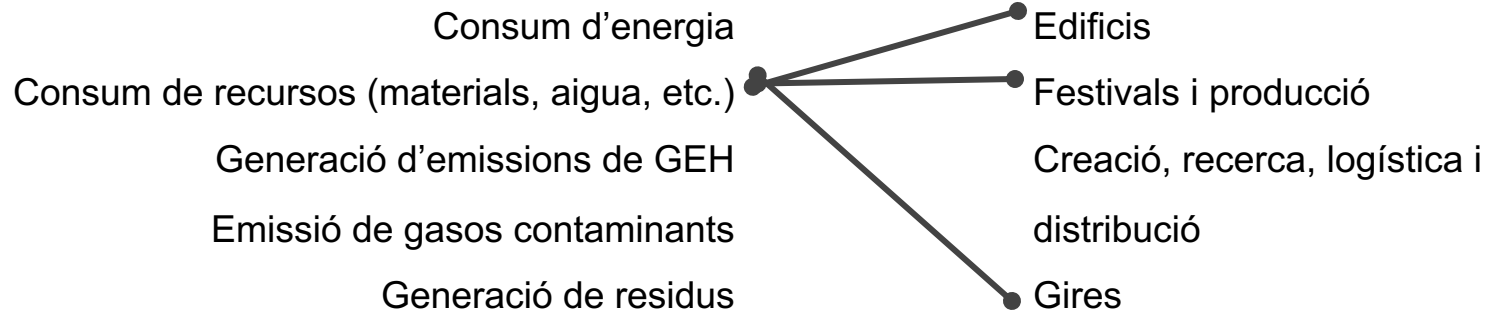

En el fons i en la forma: la cultura i la millora del món

El paper de la cultura en la transició vers un sistema equitatiu i sostenible

BLOC 5

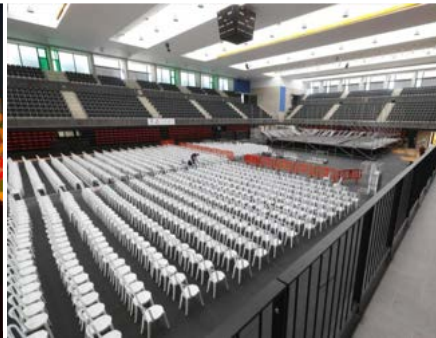
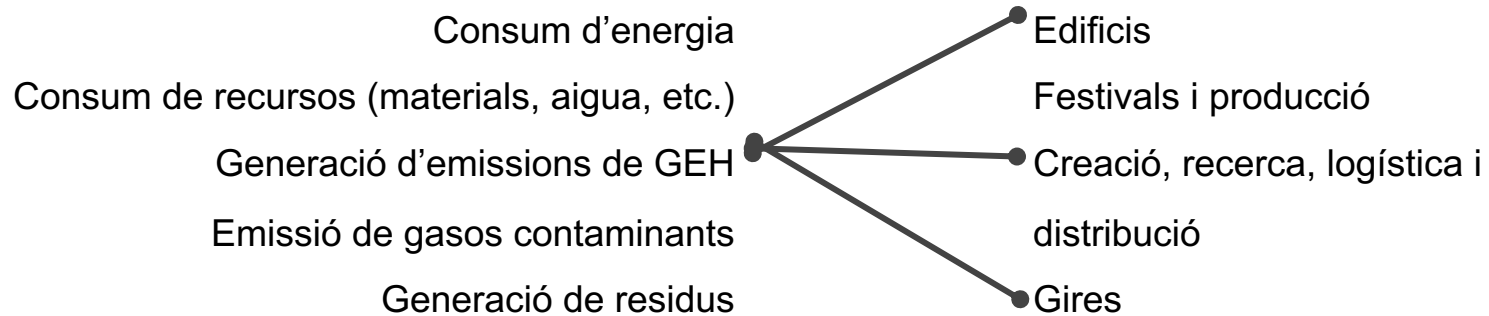

BLOC 5

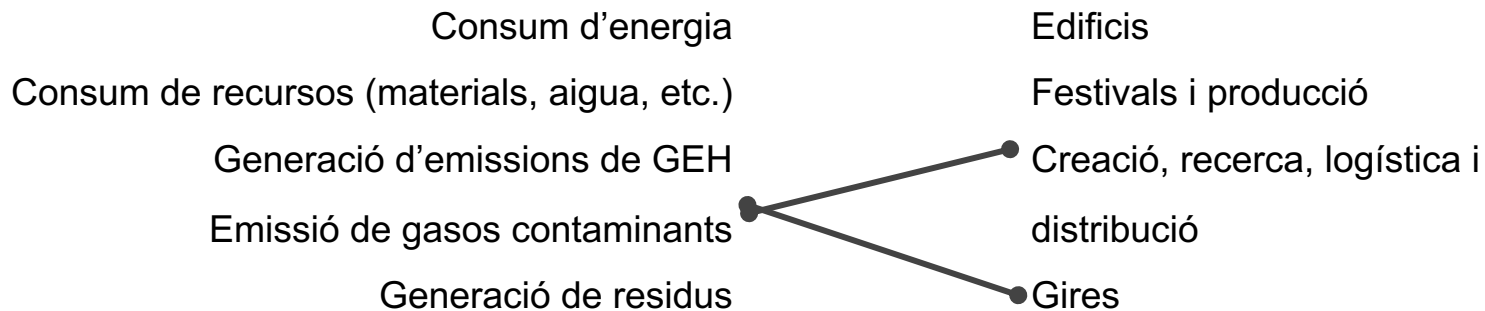

En el fons i en la forma: la cultura i la millora del món

El paper de la cultura en la transició vers un sistema equitatiu i sostenible

BLOC 5

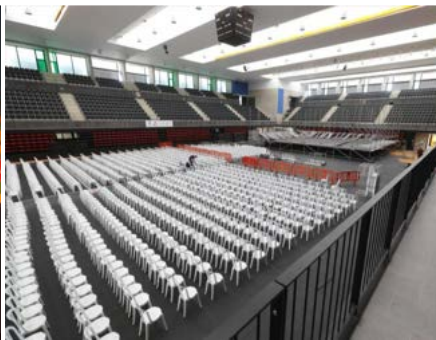
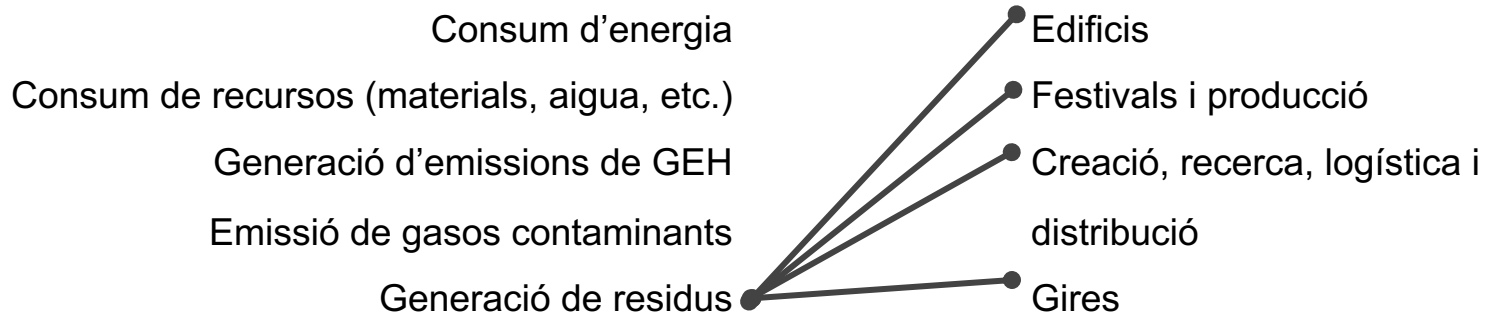

En el fons i en la forma: la cultura i la millora del món

El paper de la cultura en la transició vers un sistema equitatiu i sostenible

BLOC 5

Font: Lideratge mediambiental en el sector cultural i creatiu català (Julie's Bicycle, febrer 2020).

		Creació i recerca	Producció	Logística i distribució	Edificis i sales	Oficines	Festivals	Gires
Impacte	Energia (xarxa)							
	Energia (generadors)							
	Aigua							
	Catering							
	Marxandatge							
	Materials (producció)							
	Residus							
	Transport (empleats)							
	Transport (artistes)							
	Transport (audiències)							
	Transport (equips / materials)							
	Emmagatzematge							
	Allotjament							

BLOC 5

Conclusions de l'estudi 'Lideratge mediambiental en el sector cultural i creatiu català':

- Només el **13 % de les organitzacions mesura sempre els impactes ambientals relacionats amb la seva activitat** i utilitza els resultats d'aquestes mesures per informar sobre l'estratègia, la planificació i les intervencions amb vista al futur.
- Un **25 % afirmen que la manca de coneixements en la matèria és el principal motiu de la manca d'acció** en les seves organitzacions, mentre que un **35 % declara que ni tan sols ho havia considerat**.
- Principals accions que les organitzacions enquestades realitzen sempre:
 - Reducció, reutilització i reciclatge de materials (64 %).
 - Mesures per a l'eliminació de plàstics d'un sol ús (47 %).
 - La gestió responsable del consum d'aigua (42 %).
 - Promoció d'un comerç just i sostenible (39 %).
 - Gestió responsable del consum d'energia (36 %).
- El nivell d'efectivitat percebut de les actuacions és molt alt: **un 90 % dels enquestats declara que les iniciatives que s'han posat en marxa han estat reeixides**.



BLOC 6

**MESURES DE GESTIÓ
AMBIENTAL, SOBRETOT
APLICABLES A LA FORMA
PERÒ TAMBÉ AL FONTS**

**La cultura no s'entén si no és
sostenible, com cap altre sector**



BLOC 6

Estratègia Residu Zero (Ajuntament de Barcelona, 2016)

EL REPTE

Reduir la generació de residus municipals... fomentant la recollida selectiva, la prevenció, la recuperació i la reutilització dels recursos i matèries primeres.

Per assolir aquest repte, l'Ajuntament es planteja els objectius següents:

ELS OBJECTIUS DE L'ESTRATÈGIA

- Avançar cap a una **economia circular** que, des de l'àmbit local, innovi per perllongar el cicle de vida de les matèries i fomenti nous sistemes de producció.
- Impulsar i assolir una **nova cultura del consum** amb hàbits baixos en residus.
- Augmentar els nivells de **recollida selectiva** i de **recuperació i reutilització** de recursos, quantificant-ne els compromisos.
- Implantar un model i uns **sistemes de gestió** de productes que afavoreixin la **reducció i la prevenció** de residus
- Millorar la **informació i la comunicació** sobre la destinació dels residus els costos, els beneficis i els impactes socioambientals.
- Potenciar **les complicitats i els vincles** entre tots els agents socials i econòmics de la ciutat per a estendre una consciència favorable a la nova cultura del consum.
- Aconseguir un **consens sociopolític** per garantir l'aplicació i continuïtat dels nous models de gestió.

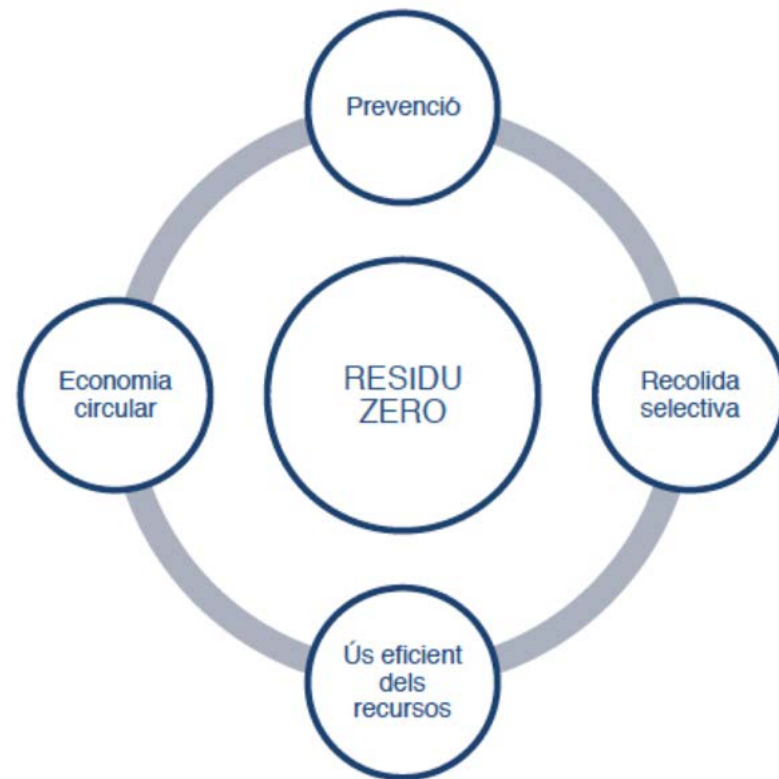

En el fons i en la forma: la cultura i la millora del món

El paper de la cultura en la transició vers un sistema equitatiu i sostenible



BLOC 6

BOPB

Butlletí Oficial de la Província de Barcelona



Diputació
Barcelona

Dimarts, 18 d'abril de 2017

ADMINISTRACIÓ LOCAL

Ajuntament de Barcelona. Gerència d'Ecologia, Urbanisme i Mobilitat

Direcció de Serveis d'Actuació Urbanística

ANUNCI d'aprovació de la Instrucció tècnica per a l'aplicació de criteris de sostenibilitat en les exposicions

3. ABAST.

Aquesta instrucció estableix criteris concrets per a les tipologies següents de contractes o serveis relacionats amb les exposicions:

- Disseny de l'exposició.
- Materials i elements d'il·luminació.
- Disseny, producció, muntatge i desmuntatge de l'exposició, instal·lació o reposició dels diferents elements.
- Transport i embalatge dels diferents elements de l'exposició.
- Elements de comunicació de l'exposició.
- Neteja de l'exposició.
- Servei d'àpats i contractació d'esdeveniments.

En el fons i en la forma: la cultura i la millora del món

El paper de la cultura en la transició vers un sistema equitatiu i sostenible

BLOC 6

Els museus, com la resta d'equipaments culturals, generen un impacte ambiental. **El dia a dia implica necessàriament el consum i la gestió d'un gran volum de recursos que cal optimitzar i racionalitzar per tal de poder aplicar un model de gestió sostenible.**

Aplicar criteris d'eficiència no només minimitza aquest impacte ambiental, sinó que també suposa per al museu un avantatge competitiu i una oportunitat en clau d'estalvi econòmic, reputació i fins i tot benestar dels treballadors i treballadores de la institució.



Plantejament general

Gestió directa de les bones pràctiques

- Actuacions en l'àmbit de l'**energia**
- Actuacions en l'àmbit dels **materials**
- Actuacions en l'àmbit de la **generació de residus**
- Actuacions en l'àmbit de l'**aigua**
- Actuacions en l'àmbit de la **contaminació acústica**
- Actuacions en l'àmbit de la **contaminació lumínica**

Gestió indirecta de les bones pràctiques

Generalitat de Catalunya
Departament de Cultura
Direcció General del Patrimoni Cultural
Secret de Museus i Promoció de Béns Múltiples



CRITERIS DE SOSTENIBILITAT AMBIENTAL

per a l'atorgament del Distintiu de
Garantia de Qualitat Ambiental en
museus i col·leccions

Febrer 2019

Secret de Museus i Promoció de Béns Múltiples
Direcció General del Patrimoni Cultural
Departament de Cultura
Generalitat de Catalunya

BLOC 6

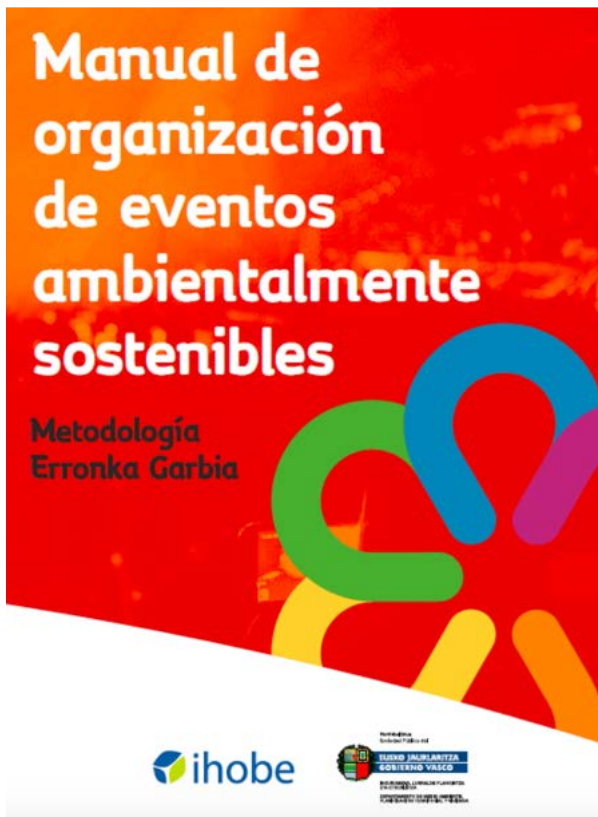

Ahorro de costes



- Reducción de los costes energéticos como consecuencia del ahorro y eficiencia energética.
- La adquisición de productos locales es un apoyo a la economía de la zona y reduce muchas veces costes asociados al transporte.
- Ahorro en consumo de agua.
- Reducción de costes asociados a materias primas debido a la reutilización.
- La reducción del volumen de residuos generados supone un ahorro en costes de gestión.

Acceso a financiación y patrocinio



- Los eventos ambientalmente sostenibles pueden acceder a patrocinios y financiación bajo mejores condiciones ya que las organizaciones priorizan su visibilización bajo valores positivos que permitan reforzar y posicionar su marca.

Satisfacción de los grupos de interés



- Pausadamente van aumentando los requerimientos por parte de las instituciones públicas y otros grupos de interés a la hora de apoyar eventos. De cara a futuro estos requerimientos se irán reforzando, quedando posicionados favorablemente aquellos eventos que se anticipen y adopten medidas de mejora ambiental.

Beneficios ambientales y sociales



- Reducción en el consumo de materias primas, energía y agua.
- Menor dependencia de recursos fósiles.
- Ecoinnovación en productos y servicios.
- Menor generación de residuos y un mejor tratamiento de fin de vida.
- Disminución de las emisiones y vertidos al aire, al agua y al suelo.
- Promoción de la biodiversidad y atención sobre problemáticas locales.
- Reducción del ruido generado, evitando molestias a los asistentes y a la población vecina.
- Impacto económico local positivo y legado cultural.
- Integración de colectivos en riesgo de exclusión social y mejora de la participación ciudadana.

Mejora de la imagen y potencial de sensibilización



- Refuerzo de la imagen de la organización, las empresas participantes y patrocinadores.
- Los eventos ambientalmente sostenibles abren la posibilidad de una mejor experiencia para los asistentes quienes sienten sus valores representados y participan de forma más activa.
- Sensibilización y mejora de hábitos de vida de los asistentes del evento. Los eventos tienen un gran potencial para sensibilizar y transformar hábitos de vida a través del ocio.

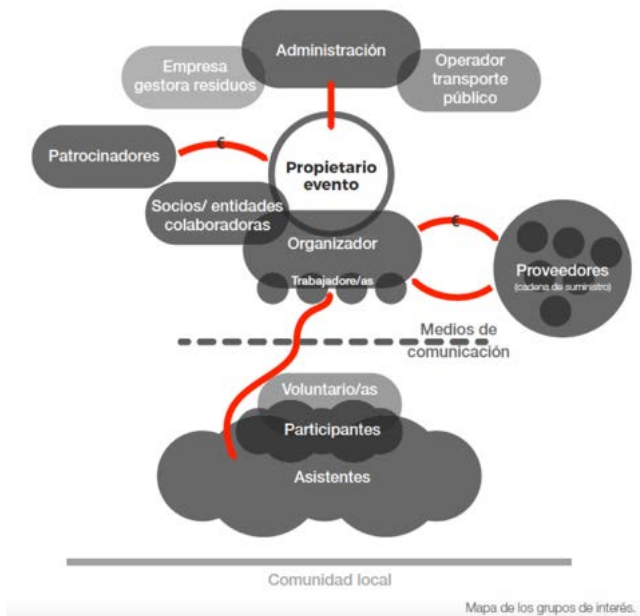

Mapa de los grupos de interés.

En el fons i en la forma: la cultura i la millora del món

El paper de la cultura en la transició vers un sistema equitatiu i sostenible

BLOC 6

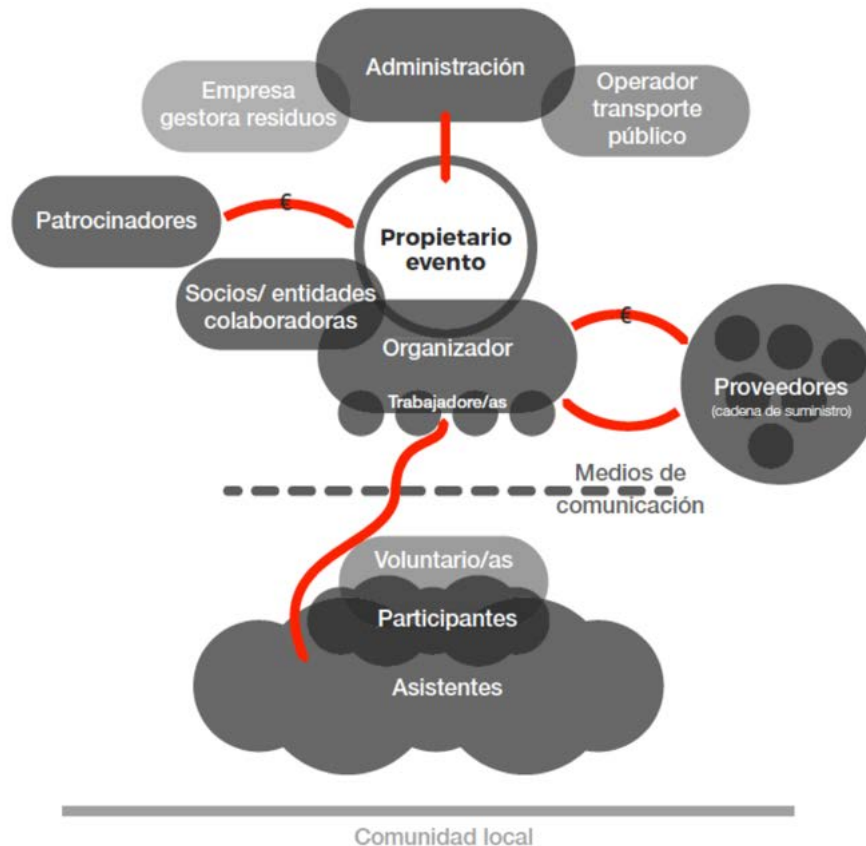
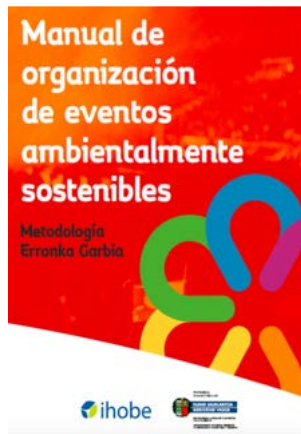

Mapa de los grupos de interés.

En el fons i en la forma: la cultura i la millora del món

El paper de la cultura en la transició vers un sistema equitatiu i sostenible

BLOC 6



BLOC 7

**ALGUNS EXEMPLES
D'UNA NOVA MANERA
DE PRODUIR I CONSUMIR
CULTURA**



BLOC 7

EN LA FORMA

Consum de materials

Consum d'energia

Generació de residus

Mobilitat

Emissió de GEH

Contaminació atmosfèrica

Impacte acústic i lumínic

BLOC 7

EN EL FONTS

Missatges

Relat

Comunicació

Difusió

Campanyes

En el fons i en la forma: la cultura i la millora del món

El paper de la cultura en la transició vers un sistema equitatiu i sostenible

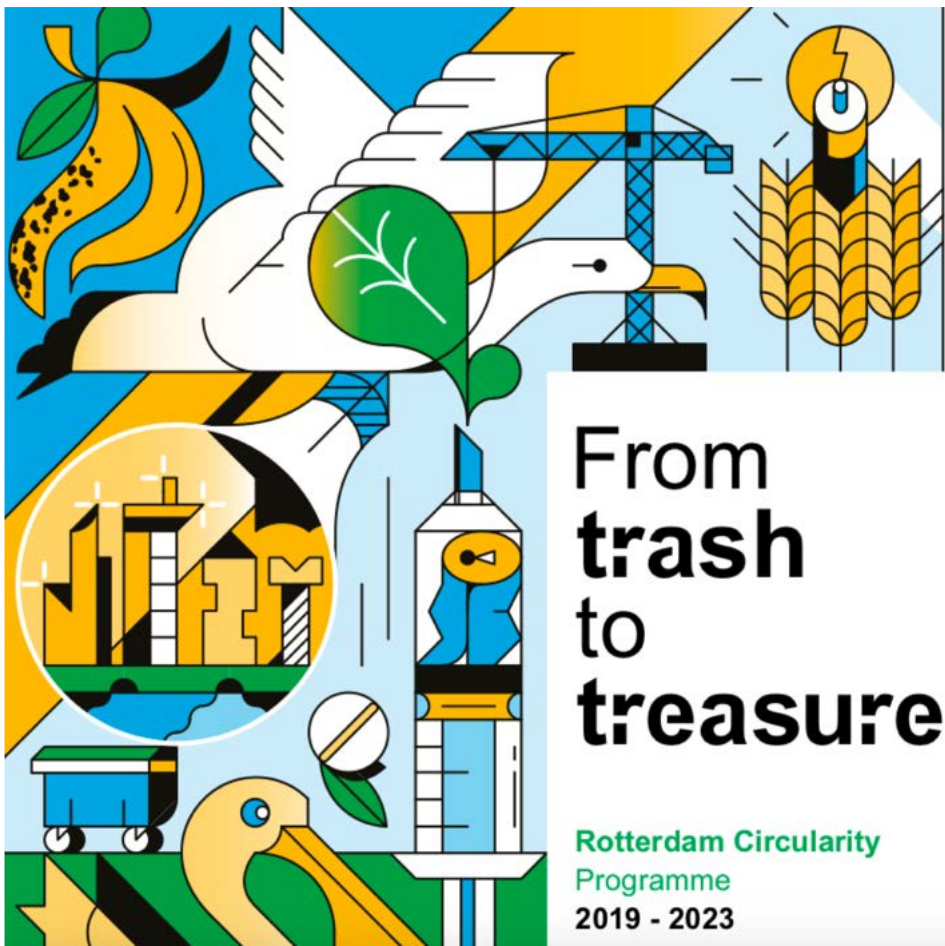

La cultura, com un sector prioritari de cara a sensibilitzar als ciutadans a nivell ambiental

- 3 Introduction
- 4 Rotterdam's circular aspirations at a glance
- 6 Rotterdam 2050
- 7 How circular are Rotterdammers?

5



Chapter 1 | Circular in 2050

8



Chapter 2 | Guts and daring

- 10 Double interview M4H
- 11 Poem of Sir Culaïr
- 12 Chapter 3 | United and with conviction
- 15 Interview GroenCollect

- 16 Chapter 4 | Action programme
- 22 Chapter 5 | Evaluation and monitoring
- 23 Double interview Erasmus MC and Woonstad Rotterdam
- 24 5 golden tips to be more sustainable

20



Rotterdam: the city for circular initiatives

BLOC 7



REF	PROPOSTA DE MILLORA	COST ECONOMIC	TEMPS
S.1	Implantar la recollida selectiva dels residus no especials a totes les àrees del MNAC.	BAIX	MIG
S.2	Creació d'un Punt Verd per a la segregació dels residus no especials.	ALT	MIG
S.3	Implantar la segregació del residu resultant de la neteja dels estris de pintura.	MIG	MIG
S.4	Implantar la recollida selectiva de la matèria orgànica, i gestionar-la mitjançant un compostador propi.	MIG	BAIX
S.5	Elaborar un Protocol de Segregació de Residus per al personal de neteja.	BAIX	BAIX
S.6	Establir metodologia de control de la gestió dels residus de subcontractes.	BAIX	MIG
S.7	Elaborar un Protocol de Segregació de Residus d'Actes i Esdeveniments per al personal de neteja.	BAIX	BAIX
S.8	Implantar la recollida selectiva dels residus de visitants.	MIG	MIG
P.1	Aplicació de criteris de compra verda	MIG	MIG
P.2	Aplicació de criteris de consum responsable	BAIX	MIG
P.3	Elaborar un Manual de Bones Pràctiques Ambientals per a Treballadors	MIG	MIG
P.4	Dur a terme un estudi d'Ambientalització de les Compres	MIG	MIG
P.5	Elaborar un Manual de Bones Pràctiques Ambientals per a Subcontractes	MIG	MIG
P.6	Elaborar un Protocol de Bones Pràctiques Ambientals a Actes i Esdeveniments	BAIX	BAIX

En el fons i en la forma: la cultura i la millora del món

El paper de la cultura en la transició vers un sistema equitatiu i sostenible



En el fons i en la forma: la cultura i la millora del món

El paper de la cultura en la transició vers un sistema equitatiu i sostenible

L'equip de La Central del Circ va començar la seva activitat ambiental l'any 2013 gràcies a la feina realitzada en col·laboració amb la consultoria Cefiner, que en una primera fase d'actuació el va ajudar amb mesures d'eficiència com ara les següents:

- Redimensionar la potència contractada i ajustar-la a la demanda energètica real, fet que va reduir automàticament la despesa de les factures.
- Ajustar les potències a les franges horàries d'activitat desenvolupada en l'equipament.
- Reduir el consum a través d'un estudi d'ús d'energia i recomanació d'apagada de llums i equips elèctrics en hores en què no és necessari.
- Contractar energies netes, actualment amb Holaluz, una comercialitzadora en el mercat de llum i gas que ofereix energia 100 % renovable.

La segona fase es va centrar en la infraestructura de l'equipament, fet que va suposar una inversió de 30.000 euros, finançada per l'Ajuntament de Barcelona. Aquesta inversió va permetre actualitzar el sistema de control de climatització i part de les instal·lacions.

Els beneficis d'aquesta actuació han revertit en un increment del benestar de l'equip i els usuaris de La Central del Circ, així com l'estalvi de 18.000 euros en el consum d'energia. De manera paral·lela van sol·licitar l'accés al Distintiu de garantia de qualitat ambiental de la Generalitat de Catalunya, que presenta un programa holístic de millora ambiental.

En el fons i en la forma: la cultura i la millora del món

El paper de la cultura en la transició vers un sistema equitatiu i sostenible

Gestió de residus

En l'edició de 2019, el Primavera Sound va fer un pas més en la prevenció de la generació de residus amb la implantació d'un sistema de gots reutilitzables per al consum de begudes durant l'esdeveniment. Amb aquesta iniciativa el festival s'ha avançat a la normativa europea sobre la prohibició de gots d'un sol ús que entrarà en vigor el gener de 2021.

Mobilitat d'audiències

A través d'acords amb l'Ajuntament de Barcelona, es van incrementar les freqüències de pas del transport públic. Les accions inclouen la instal·lació de rutes especials de busos nocturns entre el recinte del festival i el centre de la ciutat i la instal·lació d'un pàrquing de bicicletes vigilat i gratuït durant el festival. En l'edició 2019 es va realitzar una enquesta als usuaris un cop finalitzat el festival per conèixer els mitjans de transport que s'havien utilitzat per arribar-hi. Les dades obtingudes indiquen que el 73 % dels enquestats va fer ús del transport públic urbà —metro, tramvia o autobús— i el 19 % de les persones que van respondre al qüestionari van utilitzar altres mitjans de transport sostenibles, com ara el tren, la bicicleta o el trasllat a peu.

Mobilitat interna

El Festival Primavera Sound ha apostat per una flota de vehicles elèctrics per a l'ús intern de tasques de producció durant el muntatge i desmuntatge de l'esdeveniment i la celebració del festival; una proposta alternativa a l'ús de vehicles convencionals que redueix les emissions que s'hi generen. En concret, la flota del 2019 estava formada per:

- 96 bicicletes elèctriques
- 20 patins elèctrics
- 4 cotxes Renault Twizy elèctrics
- 5 cotxes Seat Mii elèctrics
- 55 cotxes de golf elèctrics



En el fons i en la forma: la cultura i la millora del món

El paper de la cultura en la transició vers un sistema equitatiu i sostenible



0113 3452627 hello@scrapstuff.co.uk

0 items - £0.00 My Account



Welcome reSTORE ScrapStore ScrapShed Space Hire Contact Online Shop



Training & Events

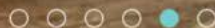

En el fons i en la forma: la cultura i la millora del món

El paper de la cultura en la transició vers un sistema equitatiu i sostenible



We are a social enterprise based in Leeds, focused on helping the environment by reusing waste materials from businesses as resources for art and play.

[Read More](#)

Our beautiful mill shop is open to everyone and full to the rafters with discarded materials, originally destined for landfill. These materials are sold at very low prices and reused for art and play by local community groups, schools, students and individuals. As well as our ScrapStore we offer a variety of services including ScrapSheds, reSTORE - our new eco-friendly refill station, SCRAP Community Craft Cafe and creative workshops and training. All our activities are focused on the environment and reuse.

Membership of SCRAP is free and open to everyone who would like to buy scrap from us, just join when you visit our shop and are ready to purchase.

Our Ethos

[Read More](#)



Our Story

SCRAP Centre of Creative, Reuse Play and Learning is a social enterprise based in a creative space at Sunnybank Mills, Farsley, Leeds.

[Read More](#)



Inclusion & Accessibility

We are a growing social enterprise with paid staff and volunteers. We provide structured work placements and volunteer opportunities for individuals with learning disabilities, mental and physical health issues.

[Read More](#)



Environment

SCRAP diverts over 100 tonnes of non-toxic business waste each year from landfill to create our Centre of Creative Reuse, Play and Learning.

[Read More](#)



Creativity & Education

We encourage creativity and run workshops for schools and groups of all sizes from our mill space in Leeds, all with a focus on creativity through reuse and invention.

[Read More](#)

Critèris generals per editar projectes més sostenibles

GUIA PRÀCTICA D'ECOEDICIÓ

4 CLAUS generals
per editar projectes
més sostenibles



En el fons i en la forma: la cultura i la millora del món

El paper de la cultura en la transició vers un sistema equitatiu i sostenible

Objectiu 1

Allargar la vida útil

Aportar **més valor**
als projectes



Estratègies de millora ambiental

- Crear un producte que compleixi i superi les expectatives de l'usuari.
- Crear dissenys que perdurin. Que atreguin l'espectador i l'animin a conservar-los a manera d'articles col·leccionables, perllongant així la vida dels materials.
- Dissenyar per la reutilització.
Com més atemporal, més podem garantir una llarga vida. Sempre que no es perdi capacitat de comunicació. Orientar sempre el disseny per la freqüència d'ús més alta. Reduir components i materials diversos pot ajudar a allargar més la vida útil. Harmonitzar la vida útil dels diferents components.
Capacitat per utilitzar el producte per a una funció diferent de la inicial.
- Comunicar les característiques que fan que el producte sigui respectuós amb el medi ambient.

Objectiu 2

Utilitzar - recursos

Menys és millor



Estratègies de millora ambiental

- Qualitat versus Quantitat
- La desmaterialització. Utilitzar gramatges i formats ajustats al seu ús.
- La funcionalitat (elements no essencials). Prescindir d'elements que no són imprescindibles per la seva funció.
- Dissenyar per minimitzar el temps de producció, l'energia i els recursos utilitzats pel procés de producció.

Objectiu 3

Generar - residus

Facilitar el
millor dels finals
possibles



Estratègies de millora ambiental

- Minimitzar les minves de material en el procés de producció.
- Facilitar el reciclatge. Utilitzar materials reciclats i reciclables afavoreix l'economia circular i l'estalvi de recursos.
- Prioritzar el monomaterial. Disseny amb facilitat de desmuntatge i facilitar per separar els elements utilitzats.
- Comunicació de la gestió del final de la vida útil. Explicar quin és el millor final possible del producte i com gestionar-ho.

Objectiu 4

Producció



Empreses + sostenibles i
- contaminants

Estratègies de millora ambiental

Prioritzeu empreses productores que:

- Acreditin que són empreses compromeses amb el medi ambient i la sostenibilitat mitjançant alguna certificació ambiental el més rigorosa possible.
- Que minimitzin i simplifiquin el procés de producció
-material, -energia, -residus,
-temps, -transport
- Que utilitzin tecnologies que ajudin a optimitzar i a consumir menys aigua, menys energia, menys materia primera i menys residus.
- Reciclin els materials residuals del procés de producció i que generin aliances vers una economia circular.

En el fons i en la forma: la cultura i la millora del món

El paper de la cultura en la transició vers un sistema equitatiu i sostenible

Nuevos paradigmas

El calendario eco-responsable del 2014

Diseño de Josep y Sònia Martínez. Enero 2014



Imprimir con tinta de calamar

Workshop de ecodiseño con alumnos de la escuela Pau Gargallo

Colaboración con la Escuela de arte y superior de diseño de Badalona

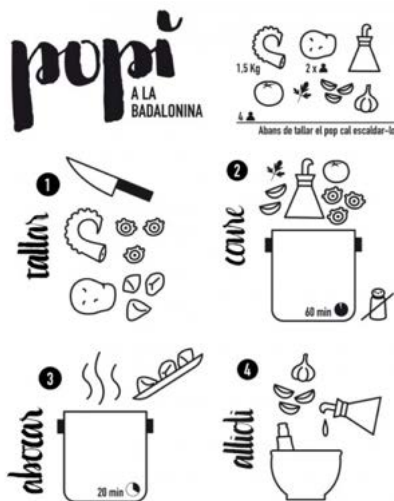

Información ambiental del proyecto



Un pot, un libro ecoresponsable

"Una mancha bien controlada es cultura y conocimiento. Una mancha mal controlada se convertirá en suciedad y residuo"

Junio 2014



Información ambiental del proyecto

Información ambiental del proyecto

"Mácula" es una colección de libros que se detiene ante preguntas básicas compartidas por niños, adultos y profesionales de la comunicación atentos al ciclo de vida de los objetos. Concretamente, Un pot, hace referencia a la importancia de las tintas en el mundo de la eco edición.

Elementos destacables de diseño

Final de vida útil Proyecto de larga vida reciclable fácil desmontaje	Usabilidad Un formato más reducido que lo hace especialmente atractivo y agradable, nos proporciona al mismo tiempo una reducción de recursos en su producción. Evoca el minimalismo.	Acabados sin plastificados sin barnices	Soportes y formatos Formato impresión ajustado con mínimo residuo. Papel de origen FSC	Tintas Sin sangres (residuo limpio). Impreso con tintas de origen vegetal. Minimización de número y cantidad de tintas
---	---	---	--	--

Agentes de cambio. La colección nos permite hacer pedagogía sobre el diseño eco responsable y la ecoedición. El tema de este número es la tinta, donde se reflexiona sobre su utilización.

Assumpta Mercader

NARRADORA ACTRIU I TITELLAIRE

☎ 645 988 985 ✉ CONTACTA

Contes infantils

Tomba la tinta i salta el conte

Descripció

Si tombes un pot de tinta tindràs una taca. Si escampes la taca et sortirà un dibuix. Si saps llegir el dibuix començarà una història que podràs escriure en un paper i que pot acabar sent llegida en un llibre.

Amb els contes "un pot" i "errata" us volem explicar com es fan els llibres: aprendrem que hi ha diferents tipus de tinta i de paper i sabrem perquè n'hi ha que són més aconsellables que altres; coneixerem les persones que fan possible que un llibre arribi a les nostres mans i jugarem a estirar d'un fil per inventar contes.

Aquest espectacle neix de la col·laboració d'Assumpta Mercader i La Page Original.

Objectius

- Explicar que són els llibres sostenibles: tintes d'origen vegetal, papers, eco edició, embalatge ...

 [Recomana+](#) [Tuit](#) [Save](#) [Compartir](#)



Aquest espectacle neix de la col·laboració d'Assumpta Mercader i La Page Original.

Objectius

- Explicar que són els llibres sostenibles: tintes d'origen vegetal, papers, eco edició, embalatge ...
- Donar a conèixer a través dels contes "un pot" i "Errata" tot el que envolta la creació d'un llibre.
- Saber qui són els professionals que intervenen en la creació d'un llibre des de l'escriptor al llibreter.
- Animar a crear i inventar històries a partir d'un fet, un dibuix o una idea.

En el fons i en la forma: la cultura i la millora del món

El paper de la cultura en la transició vers un sistema equitatiu i sostenible



En el fons i en la forma: la cultura i la millora del món

El paper de la cultura en la transició vers un sistema equitatiu i sostenible

Tour Greening Measures

allatonce Local Non-Profit Partners



Take Action & Capture Your Commitment



Sustainable Local Food Systems



Plastic Free Initiatives



Recycling & Waste Reduction



Eco Friendly Merchandise



Alternative Transportation



Energy Conservation & Carbon Offsets

allatonce 2017-18 Impact Results | Jack Johnson World Tour Prepared By: REVERB

[Download the full PDF](#)



Jack Johnson and his crew are taking actions to minimize the environmental impact of their tour. Learn more about the tour's greening measures and what you can do to be a part of the action.



En el fons i en la forma: la cultura i la millora del món

El paper de la cultura en la transició vers un sistema equitatiu i sostenible

www.lugo.gal

TEATRO POR UN CONSUMO RESPONSABLE

VENRES, 14 de decembro

Obra "Sencilleces", de Xucrut Teatre.
Ás 17:30 h no Mercado Municipal.
Organiza: Concello de Lugo con Lugo Xusta.
Entrada de balde

#cultura



Novo espectáculo de
XUCRUT TEATRE

¡VAYA TELA!

Da realidade dun taller de costureiras en Galicia, á actividade frenética dunha tenda.

Somos o que vestimos? Vestimos como somos? Situacións sobre o consumo de roupa cheas de humor para reflexionar e desvestir incercias cotiás.



XUCRUT TEATRE
presenta

Entradas
2x1

Dissabte 16 de gener
a les 22.30h
Entrada 2€

NO ET
CONSUMEIXIS

CRIC

Casas de Baños
PROSPERINTAT

En el fons i en la forma: la cultura i la millora del món

El paper de la cultura en la transició vers un sistema equitatiu i sostenible

Xucrut Teatre i Enginyeria Sense Fronteres presenten

L'APAGADA

ni set, ni fred, ni fosc!

"Sempre havia pagat totes les factures de la llum i de l'aigua però tot va canviar quan em vaig quedar a l'atur..."

Aquesta és la història de la Maria i de tantes altres dones que són el pilar de moltes famílies en situació de vulnerabilitat.

Divendres 30 de novembre de 2018

20 h · Ateneu l'Harmonia

C/ Sant Adrià, 20, BCN <M> Sant Andreu



LA TEMPORADA 2018-2019
LABADABADOC
TEATRO | CREACIÓN COLECTIVA

XUCRUT Teatre presenta

ESTIMA'M QUE TINC PRESSA

con Ainhoa Roca y Albert Requena
y dirección de Montse Bonet

3a Temporada

Del 17 de enero al 03 de febrero de 2019
20:30hs

Entradas disponibles en
www.labadabadoc-teatro.com

con el apoyo de



En el fons i en la forma: la cultura i la millora del món

El paper de la cultura en la transició vers un sistema equitatiu i sostenible



En el fons i en la forma: la cultura i la millora del món

El paper de la cultura en la transició vers un sistema equitatiu i sostenible

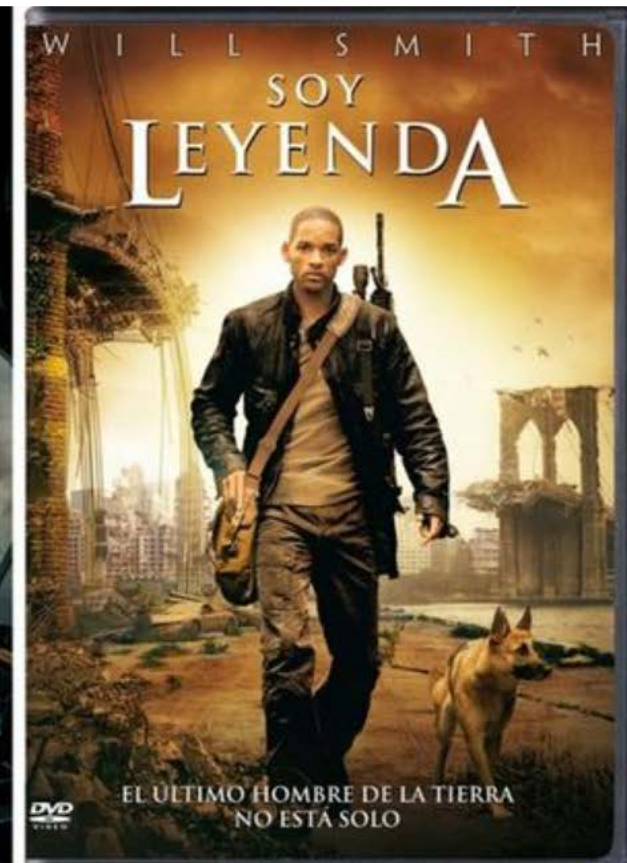

En el fons i en la forma: la cultura i la millora del món

El paper de la cultura en la transició vers un sistema equitatiu i sostenible



En el fons i en la forma: la cultura i la millora del món

El paper de la cultura en la transició vers un sistema equitatiu i sostenible

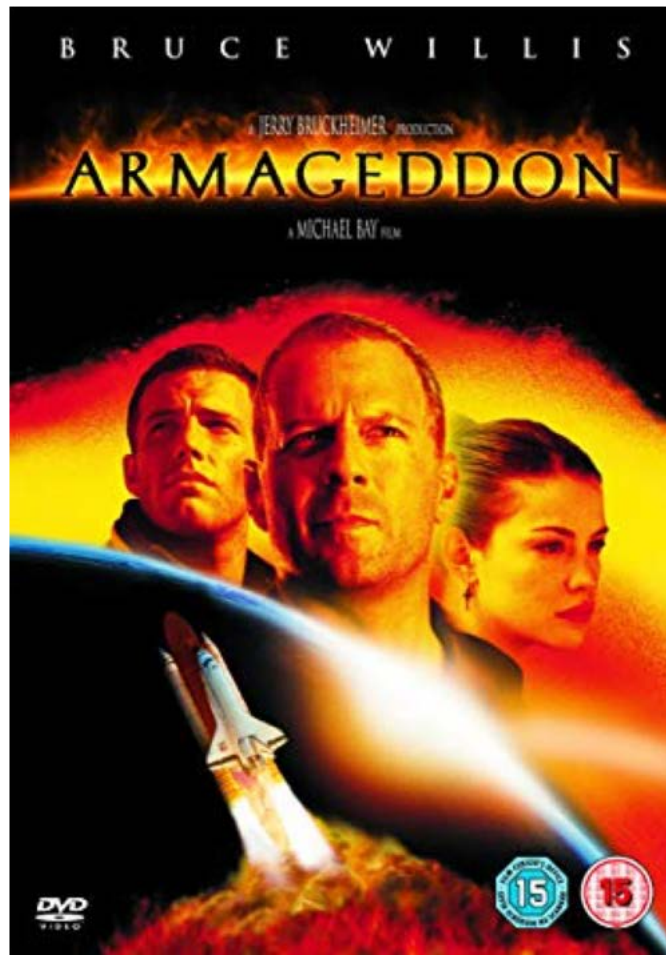
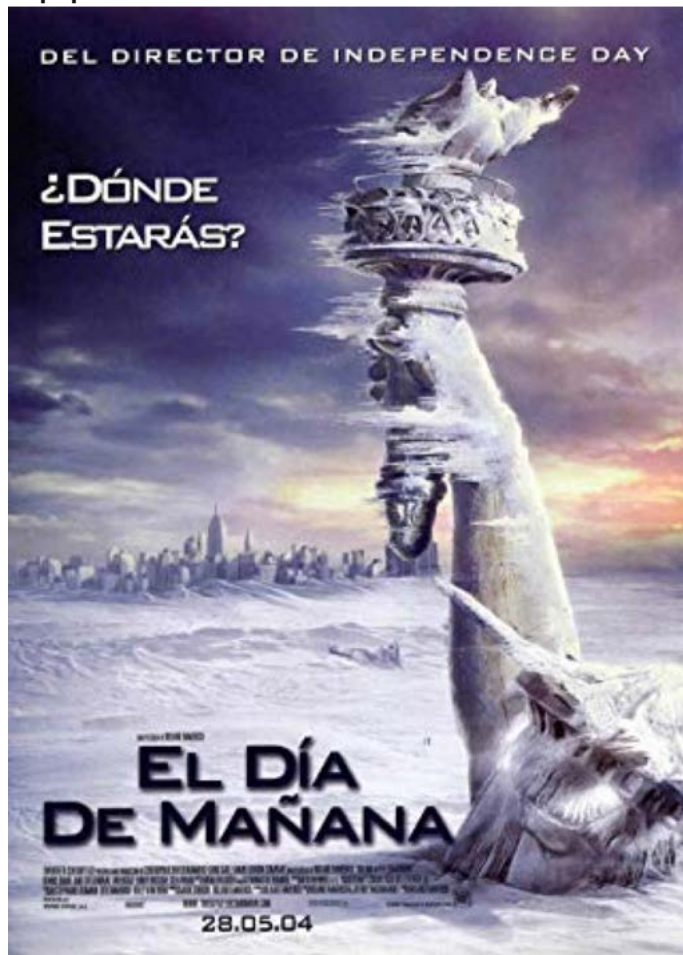

En el fons i en la forma: la cultura i la millora del món
El paper de la cultura en la transició vers un sistema equitatiu i sostenible



En el fons i en la forma: la cultura i la millora del món

El paper de la cultura en la transició vers un sistema equitatiu i sostenible



En el fons i en la forma: la cultura i la millora del món
El paper de la cultura en la transició vers un sistema equitatiu i sostenible

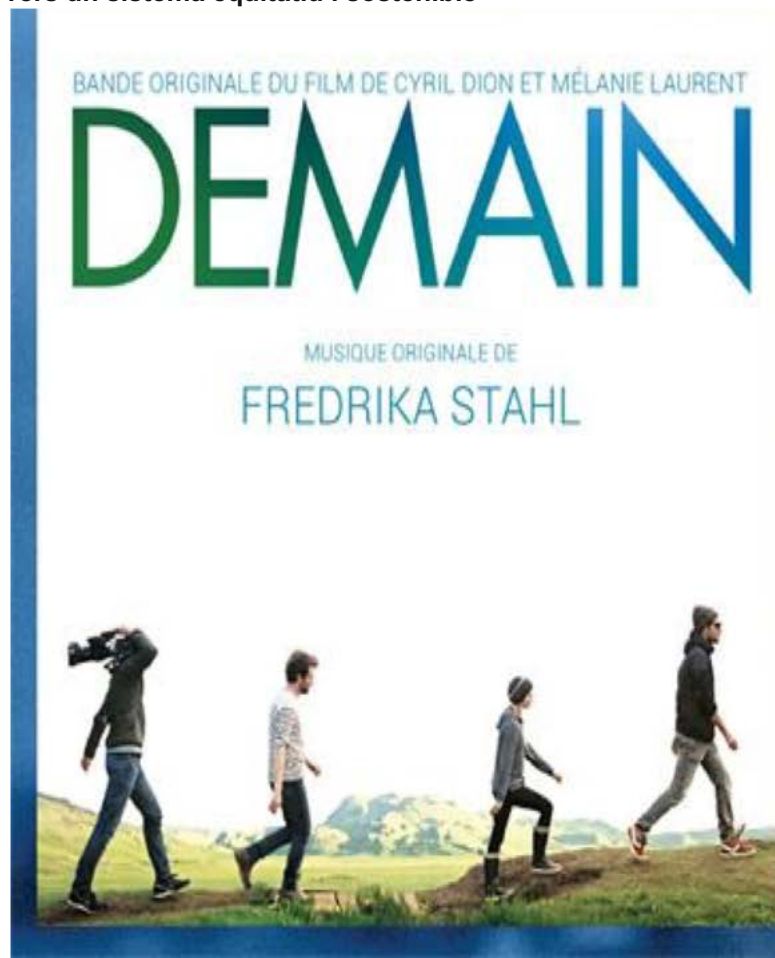

En el fons i en la forma: la cultura i la millora del món

El paper de la cultura en la transició vers un sistema equitatiu i sostenible

#DEMAINLEFILM

THE FILM SEE THE FILM SOLUTIONS FRIENDS



EN / FR

THE CHARACTERS



ANTHONY BARNOSKY



EMMANUEL DRUON



JAN GEHL



ELIZABETH HADLY



CHARLES ET PERRINE HERVÉ-GRUYER



ROB HOPKINS



En el fons i en la forma: la cultura i la millora del món

El paper de la cultura en la transició vers un sistema equitatiu i sostenible



[Qué és](#) [Preguntes freqüents](#) [En vull un](#) [Som aprop teu](#)

Un producte **MAAY**

**EXPÖBIKE és un sistema expositiu verd
que comunica amb coherència**





Una bicicleta elèctrica transporta l'exposició en un remolc desplegable

- Una solució pràctica, comunicable i sense emissions.
- La bicicleta i el remolc publiciten l'exposició quan s'itina.
- Viatjar en bicicleta converteix l'exposició en un fet noticable que fa d'altaveu del projecte a través dels mitjans i les xarxes.
- L'exposició arriba al seu públic fàcilment i amb un alt impacte.



El missatge es transforma en elements tangibles i interactius

El sistema compta amb la possibilitat de crear diversos formats expositius per comunicar idees de manera efectiva i lúdica:

- Infografies interactives en relleu per explicar conceptes complexos de manera activa.
- Grans díptics il·lustrats
- Il·lustracions i imatges tractades en anaglif
- Pop-ups gegants i corporis
- Interactius en pantalla integrats a panell

Els continguts són renovables!

Els continguts d'Expòbike es poden canviar tantes vegades com es vulgui.

El remolc és el suport expositiu mentre que els panells interiors es poden emmagatzemar i crear-ne de nous sobre qualsevol altra temàtica. La rotulació exterior de la caixa també es canvia en minuts, transformant així el missatge que viatja en bici.

Si necessiteu ajuda transformant el vostre missatge en un relat interessant i curat, us podem ajudar: som experts en museografia i podem acompanyar-vos en la conceptualització del missatge i en el disseny creatiu.

Si ho preferiu, us facilitem la informació que necessiteu per assumir vosaltres aquest paper.



Whale

Captain Boomer Collective (2017)



En el fons i en la forma: la cultura i la millora del món
El paper de la cultura en la transició vers un sistema equitatiu i sostenible

Whale

Captain Boomer Collective (2017)



En el fons i en la forma: la cultura i la millora del món

El paper de la cultura en la transició vers un sistema equitatiu i sostenible



Banksy



En el fons i en la forma: la cultura i la millora del món

El paper de la cultura en la transició vers un sistema equitatiu i sostenible

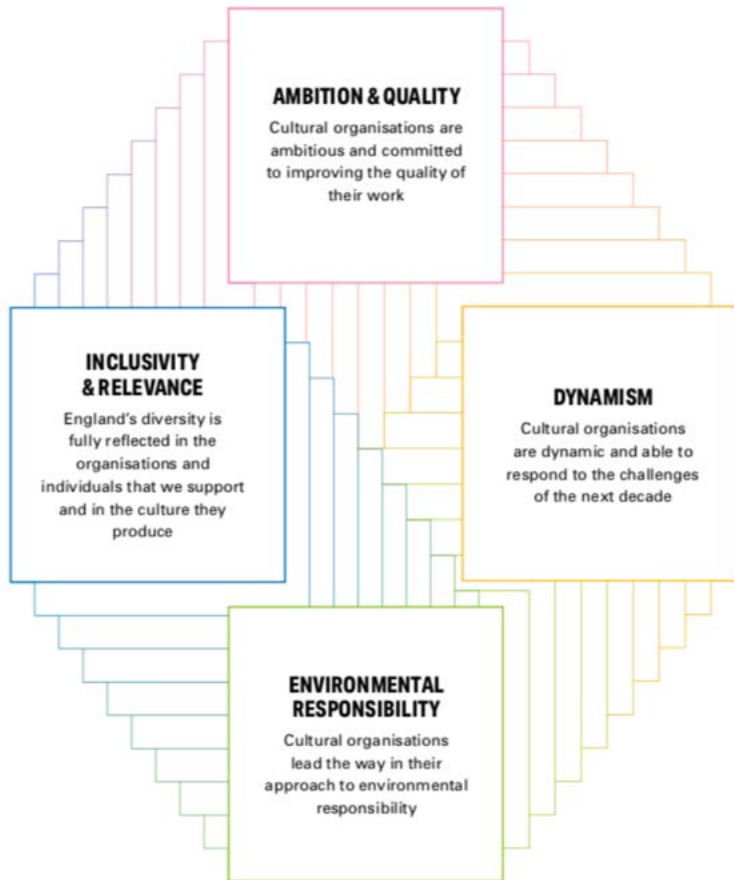

Arts Council England - Estratègia 2020-2030

El Consell de les Arts d'Anglaterra ha publicat recentment la seva nova estratègia cultural, un dels quatre principis d'inversió de la qual és la responsabilitat mediambiental: «Durant els pròxims deu anys, esperarem que les organitzacions culturals a les quals donem suport doblin el seu compromís amb la responsabilitat mediambiental. Els demanarem que facin plans per reduir el seu impacte, així com que mesurin i entenguin el seu progrés en fer-ho i n'informin. Volem que les organitzacions culturals actuïn com a líders de les seves comunitats per adoptar un enfocament ambientalment responsable de la gestió d'empreses i edificis, reduint les emissions de carboni, augmentant els nivells de reciclatge, minimitzant l'ús del plàstic i disminuint el consum d'aigua. També esperem que promoguin la necessitat de responsabilitat mediambiental a les comunitats on treballen, a través de les seves associacions i amb el seu públic. Haurien de ser conscients del paper del sector cultural per ajudar a conduir al canvi i tenir per objectiu ser innovadors i donar resposta a les opcions que prenen.»

En el fons i en la forma: la cultura i la millora del món

El paper de la cultura en la transició vers un sistema equitatiu i sostenible

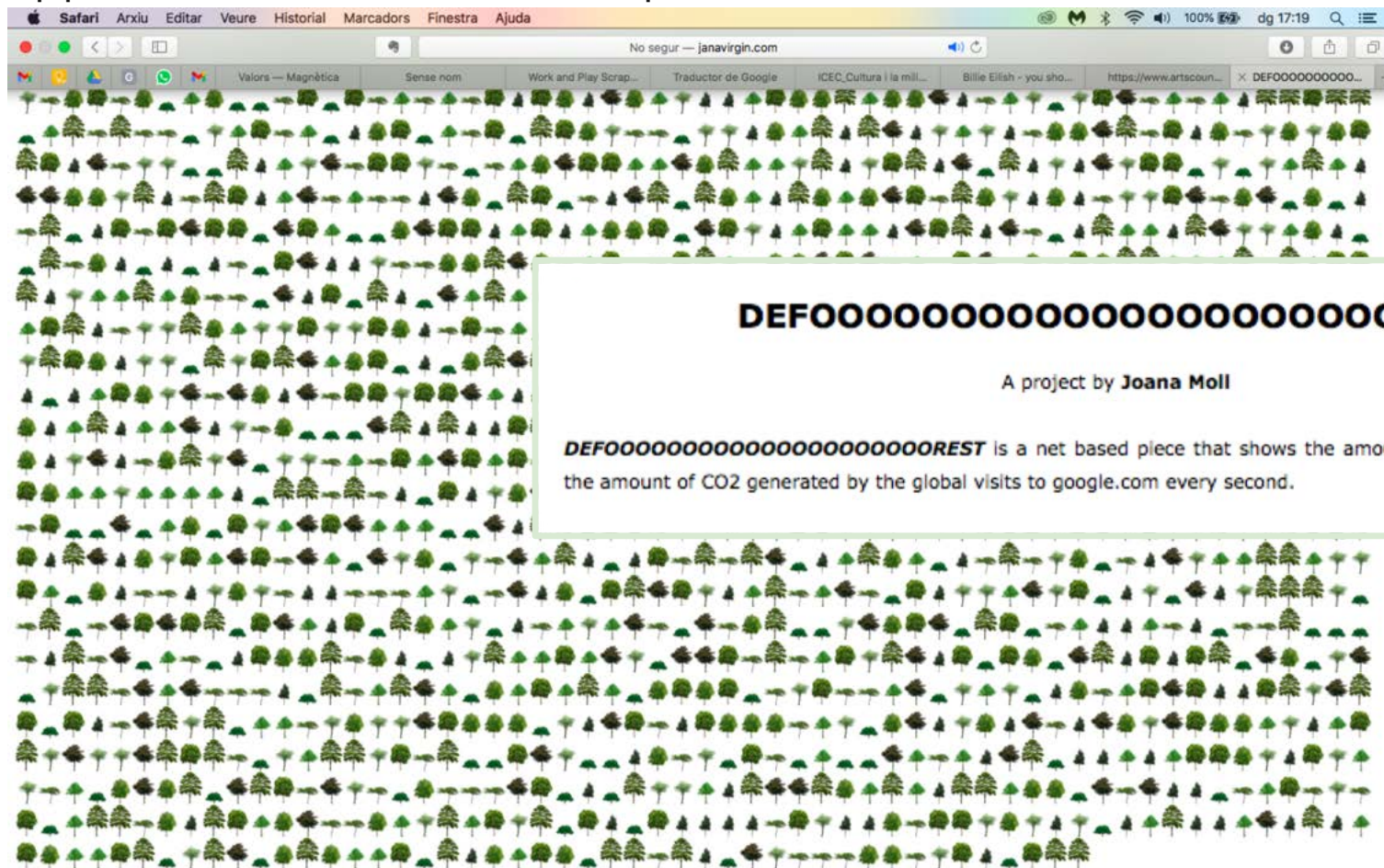

GOOGLE.COM EMITTED **5104.91** KG OF CO2 SINCE YOU OPENED THIS PAGE

CO2GLE

A project by **Joana Moll**

CO2GLE is a real-time, net-based installation that displays the amount of CO2 emitted on each second thanks to the global visits to Google.com.

En el fons i en la forma: la cultura i la millora del món

El paper de la cultura en la transició vers un sistema equitatiu i sostenible

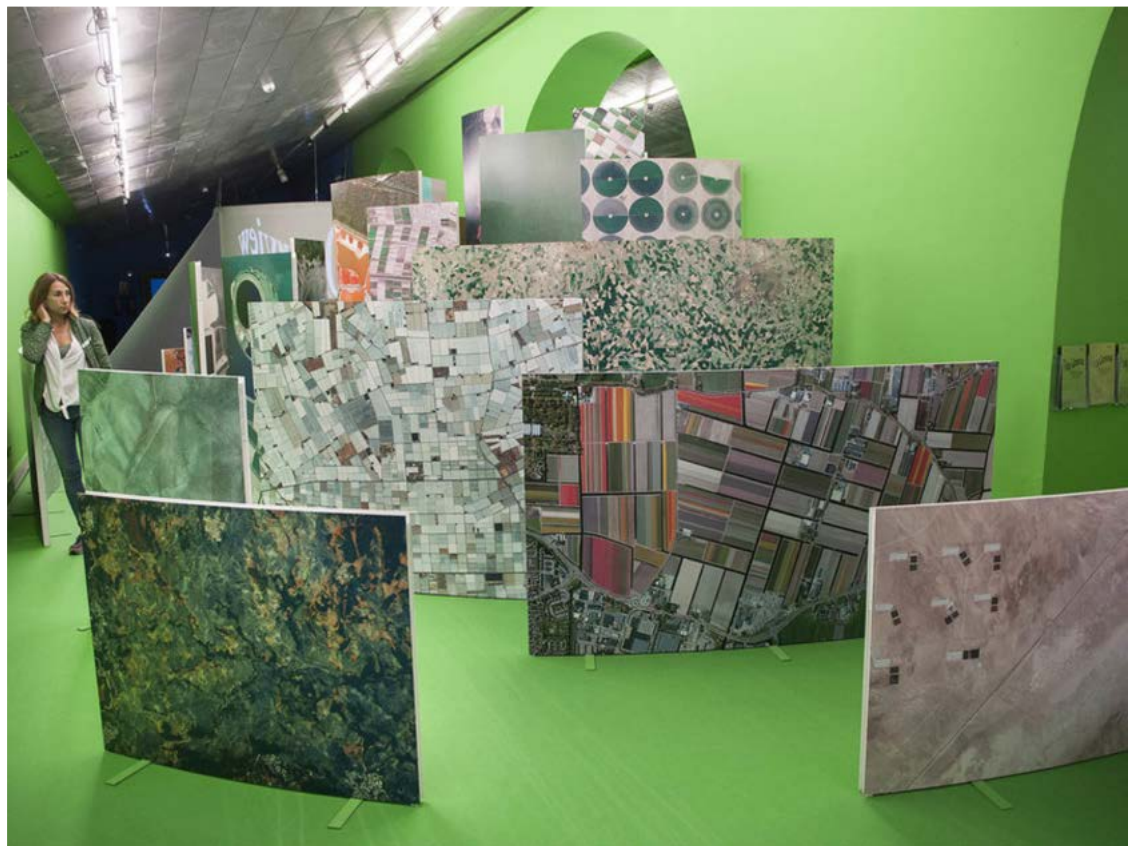

En el fons i en la forma: la cultura i la millora del món
El paper de la cultura en la transició vers un sistema equitatiu i sostenible

design
for life

99
PROJECTS
FOR THE
REAL
WORLD

Osteoid Smart Brace,
3D highly efficient sling



Temporary exhibition
19.02-17.05.15

Opening
18.02.15
19.30h

En el fons i en la forma: la cultura i la millora del món

El paper de la cultura en la transició vers un sistema equitatiu i sostenible

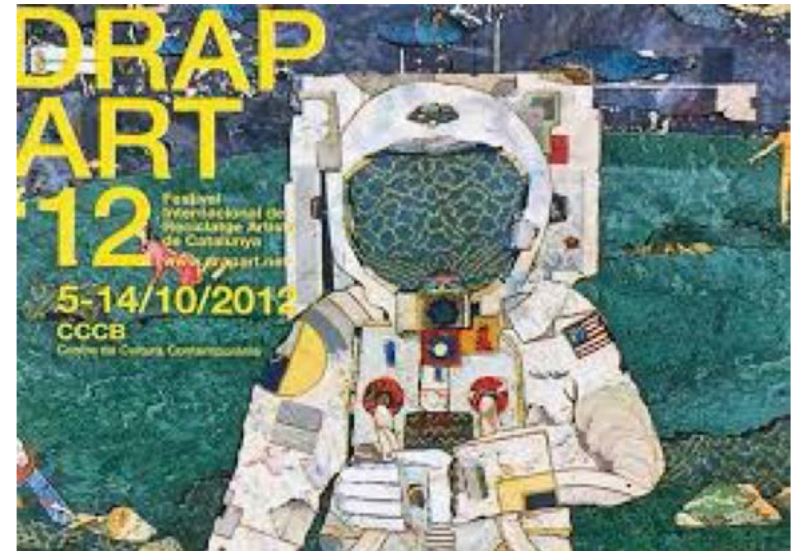

En el fons i en la forma: la cultura i la millora del món

El paper de la cultura en la transició vers un sistema equitatiu i sostenible

THE SIMS NOW LETS YOU CONTROL POLLUTION LEVELS. IS THE GAME 'PROFITING OFF THE CLIMATE CRISIS'?



Copyright Nintendo/EA

TEXT SIZE



Cult classic video game The Sims has revealed that its **next expansion pack** is sustainability themed. The 'Eco Lifestyle' addition is set to be released in June for The Sims 4 players on Xbox, Playstation and online.





En el fons i en la forma: la cultura i la millora del món
El paper de la cultura en la transició vers un sistema equitatiu i sostenible

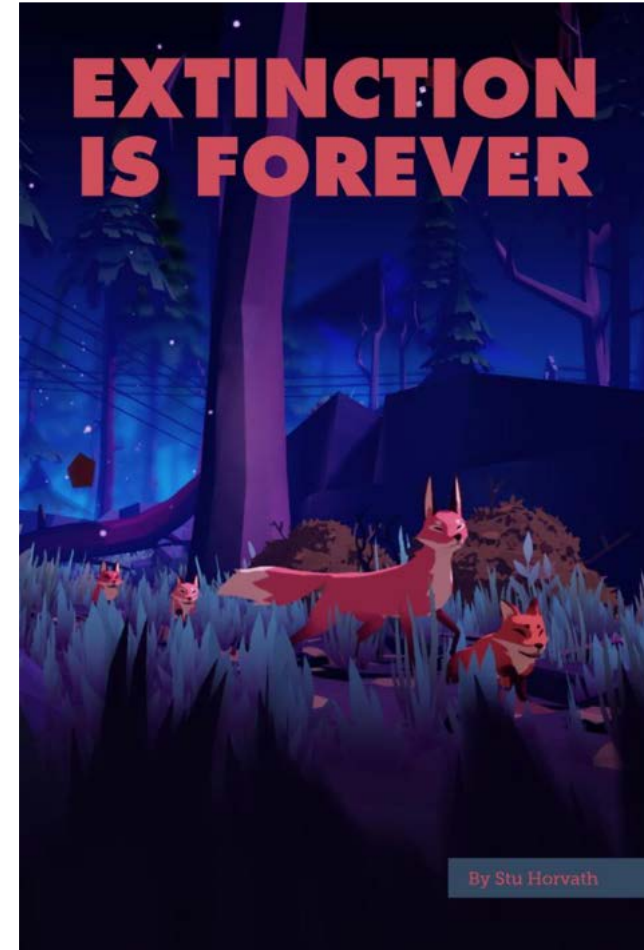

A MODE DE RESUM, MOLT RESUM ...

1. **Residu zero**, respecte entorn, **alimentació eco i local**; tant en edificis com en esdeveniments culturals, i totes les activitats associades.
2. **Reducció del consum energètic** dels equipaments i de les instal·lacions, i dels esdeveniments.
3. **Disminució dels desplaçaments i ús d'alternatives menys impactants** com lloguer de vehicles elèctrics, el lloguer i ús compartit de vehicles, etc.
4. **Rodatges sostenibles** (materials, catering, mobilitat, consum energia, residu zero...)
5. **De l'edició a l'ecoedició**. Des del disseny gràfic i el món de l'edició es pot fer molt a nivell ambiental. A més, el missatge que es pot transmetre és molt potent!
6. **Merchandising amb més missatge i coherència en la forma** (més participativa, innovadora, menys paper i més contingut de baix impacte ambiental).
7. **Exposicions amb materials sostenibles, reutilitzables, reciclats i reciclables, atractius i modulables, adaptables**.
8. **Continguts divulgatius** relacionats amb un present i un futur millor per a tothom, on el més important és el benestar de les persones.
9. **Tot des de la coherència!**
10. I amb l'**objectiu sensibilitzador d'una audiència cada cop més conscient i que es vol implicar en processos de transformació social i cultural**.



GRÀCIES!

www.anavillagordo.com

ana@anavillagordo.com

twitter: @anajorr

instagram: @quincalla_av